

Käyttö- ja asennusohje Induktiokeittotasot



Lue **ehdottomasti** käyttö- ja asennusohje ennen laitteen asennusta, liitäntöjen tekemistä ja käyttöönottoa.
Näin vältät mahdolliset vahingot ja laitteesi rikkoontumisen.

Sisältö

Tärkeitä turvallisuusohjeita	5
Pidä huolta ympäristöstäsi	16
Laitteen osat	17
Keittotaso	17
Keittoalueiden tiedot	18
Vakiovarusteet	19
Käyttövalitsimet	20
Kosketusnäyttö.....	20
Symbolit	22
Ensimmäinen käyttökerta	23
Keittotason ensimmäinen puhdistus	23
Keittotason ensimmäinen käyttökerta.....	23
Miele@home	24
Con@ctivity.....	27
Toimintaperiaate	30
Käytöstä aiheutuvat äänet.....	31
Tehonsäätö	32
Valmistusastiat	33
Energiansäästövihteitä	35
Tehon valinta	36
Käyttö	37
Käyttöperiaate	37
Valikon kohdan valinta.....	38
Vetovalikon hakeminen näyttöön.....	38
Selaaminen.....	38
Valikon tasolta poistuminen.....	38
Asetuksen muuttaminen valintaluettelossa	38
Kattilantunnistus.....	38
Valmistusastian sijoittaminen induktioalueelle	39
Keittotason virran kytkeminen päälle	41
Tehon säätäminen	41
Keittoalueen/Keittotason kytkeminen pois päältä	41
Jälkilämmön osoitin.....	42
TempControl 	43
Tehon säätäminen – laajennetut tehot.....	46
PowerFlex Plus -keittoalue	46

Booster	47
Avustaja 	49
Ajastin	52
Hälytyskello	52
Automaattinen virrankatkaisu	53
Lisätoiminnot	54
Stop&Go	54
Recall-toiminto	54
Pyyhkimissuoja	55
Esittelytila	55
Keittotason tietojen tarkistaminen	55
Turvatoiminnot	56
Käytön estävä lukitus	56
Turvakatkaisu	57
Ylikuumenemissuoja	57
Asetukset 	58
Tietoja vertailutestejä varten	60
Puhdistus ja hoito	61
Vianetsintä	63
Näyttöihin tulevat ilmoitukset	63
Odottamaton käyttäytyminen	64
Tulos ei tyydytä	66
Yleiset ongelmat tai tekniset häiriöt	67
Erikseen ostettavat lisävarusteet	68
Huolto	69
Yhteydenotto häiriötilanteissa	69
Takuu	69
Asennus	70
Turvallisuusohjeita asentamista varten	70
Turvaetäisyydet	71
Ohjeita asennukseen – huullosasennus	75
Sijoitusmitat – kelluva asennus	76
Sijoitusmitat – KM 7999 FR	76
Sijoitusmitat – KM 7999 FL	77
Kelluva asennus	78
Ohjeita asennukseen – huullosasennus	79

Sisältö

Sijoitusmitat – huullosasennus	80
Sijoitusmitat – KM 7999 FL	80
Huullosasennus	81
Sähköliitäntä.....	82
Tuotetiedot	84
Vaatimustenmukaisuusvakuutus	85

Tärkeitä turvallisuusohjeita

Tämä keittotaso täyttää vaaditut turvallisuusmääräykset. Sen asianton käyttö voi kuitenkin aiheuttaa henkilö- tai esinevahinkoja.

Lue tämä käyttö- ja asennusohje tarkoin ennen kuin alat käyttää keittotasoa. Se sisältää laitteiden asennukseen, turvallisuuteen, käyttöön ja huoltoon liittyviä tärkeitä ohjeita. Näin vältät mahdolliset vahingot ja keittotason rikkoutumisen.

Standardin IEC 60335-1 vaatimusten mukaisesti Miele kehottaa sinua lukemaan kappaleet Asennus ja Tärkeät turvallisuusohjeet ja noudattamaan niitä.

Miele ei vastaa vahingoista, jotka aiheutuvat näiden ohjeiden noudattamatta jättämisestä.

Säilytä tämä käyttöohje! Jos luovutat laitteen toiselle käyttäjälle, muista antaa käyttöohje sen mukana.

Tärkeitä turvallisuusohjeita

Määräystenmukainen käyttö

- ▶ Tämä keittotaso on tarkoitettu käytettäväksi kotitalouksissa ja kotitalouksien kaltaisissa ympäristöissä.
- ▶ Tätä keittotasoa ei ole tarkoitettu käytettäväksi ulkotiloissa.
- ▶ Keittotasoa saa käyttää ainoastaan kotitalouksissa ja kotitalouksien kaltaisissa ympäristöissä ruokien valmistukseen ja lämpimänäpitoon. Kaikenlainen muu käyttö on kiellettyä.
- ▶ Henkilöt, jotka eivät pysty käyttämään keittotasoa turvallisesti fyysisten, aistillisten tai henkisten kykyjensä puutteellisuuden vuoksi tai jotka ovat kokemattomia ja tietämättömiä sen toiminnasta, eivät saa käyttää tätä laitetta ilman vastuullisen henkilön valvontaa tai opastusta. Tällaiset henkilöt saavat käyttää laitetta ilman valvontaa vain, kun heille on opetettu, miten sitä käytetään turvallisesti ja kun he ymmärtävät, mitä vaaratilanteita sen käyttöön saattaa liittyä. Heidän on tunnistettava ja ymmärrettävä laitteen vääränlaiseen käyttöön liittyvät vaaratilanteet.

Jos kotonasi on lapsia

- ▶ Pidä alle 8-vuotiaat lapset loitolla keittotasosta, jollet valvo heidän toimiaan koko ajan.
- ▶ Yli 8-vuotiaat saavat käyttää keittotasoa ilman valvontaa vain, kun heille on opetettu, miten sitä käytetään turvallisesti ja kun he ymmärtävät, mitä vaaratilanteita sen käyttöön saattaa liittyä. Lasten on tunnistettava ja ymmärrettävä vääränlaiseen käyttöön liittyvät vaaratilanteet.
- ▶ Lapset eivät saa puhdistaa keittotasoa ilman valvontaa.
- ▶ Valvo keittotason läheisyydessä oleskelevien lasten toimintaa. Älä koskaan anna lasten leikkiä laitteella.
- ▶ Keittotaso kuumenee käytön aikana ja pysyy jonkin aikaa kuuma-na pois päältä kytkemisen jälkeenkin. Pidä siksi lapset loitolla kuumasta laitteesta, kunnes se on jäähtynyt niin etteivät lapset voi vahingossakaan polttaa itseään.
- ▶ Palovamman vaara. Älä säilytä keittotason yläpuolella tai takana olevalla vapaalla työtasolla esineitä, jotka voisivat kiinnostaa lapsia. Lapsille voi tulla houkutus kiivetä keittotason päälle.
- ▶ Palovamman vaara. Käännä kuumien kattiloiden ja pannujen kondensijat työtasoon päin, jotta lapset eivät pääse vetämään astioita päälleen ja polttamaan itseään.
- ▶ Tukehtumisen vaara. Jos lapset saavat leikkiä pakkausmateriaaleilla, he saattavat vetää esim. pakkausmuoveja päänsä yli ja tukehtua niihin. Pidä siksi pakkausmateriaalit pois lasten ulottuvilta.
- ▶ Käytä käytön estävää lukitusta, jotta lapset eivät pääse vahingossa kytkemään keittoalueita päälle.

Tärkeitä turvallisuusohjeita

Tekninen turvallisuus

▶ Asiattomista korjauksista voi aiheutua vaaratilanteita laitteen käyttäjälle. Laitteen asennus, huolto ja korjaukset on jätettävä valtuutetun huoltoliikkeen tehtäväksi.

▶ Vaurioitunut keittotaso voi vaarantaa turvallisuutesi. Tarkasta keittotaso ulkoisten vaurioiden varalta. Vahingoittunutta keittotasoa ei saa ottaa käyttöön.

▶ Ajoittainen tai jatkuva käyttö itsenäisten tai verkon kanssa synkronoimattomien energiajärjestelmien (kuten erillisten verkkojen, vara-voimajärjestelmien) kanssa on mahdollista. Edellytyksenä on, että käytettävä energiajärjestelmä on standardin EN 50160 tai muun vastaavan standardin mukainen.

Asennus täytyy myös saarekekäytössä ja ei synkronoidussa käytössä varustaa suojalaitteilla, joita edellytetään tavanomaisen sähköasennuksen ja tämän Miele-tuotteen käytön yhteydessä, ja niiden asianmukainen toiminta on varmistettava, tai vaihtoehtoisesti asennus on varustettava muunlaisilla vastaavan suojaustason takaavilla suojalaitteilla. Tämä voidaan tehdä esimerkiksi VDE-AR-E 2510-2:n nykyisissä soveltamissäännöissä kuvatulla tavalla.

▶ Keittotason sähköturvallisuus on taattu ainoastaan silloin, kun se on liitetty asianmukaisesti asennettuun, maadoitettuun sukopistorasiaan. Asennuksen maadoituksen toimivuus on ehdottomasti testattava. Myös sijoituspaikan sähköjärjestelmä on epäselvissä tapauksissa testattava.

▶ Varmista ennen keittotason liittämistä sähköverkkoon, että käyttämäsi sähköliitännän tiedot vastaavat laitteen arvokilvessä mainittuja tietoja (sähköverkon taajuus ja jännite), muuten laite voi vahingoittua. Kysy tarvittaessa neuvoa sähköasentajalta.

▶ Jatkojohdot ja haaroituspistorasiat eivät takaa riittävää sähköturvallisuutta (tulipalon vaara). Älä siksi liitä keittotasoa sähköverkkoon jatkojohdon tai haaroituspistorasian välityksellä.

- ▶ Keittotasoa saa käyttää vain paikalleen asennettuna. Vain tällöin sen turvallinen toiminta on taattu.
- ▶ Tätä keittotasoa ei saa käyttää muualla kuin kiinteästi paikallaan pysyvissä sijoituspaikoissa (esim. asennus laivoihin on kielletty).
- ▶ Keittotason sähköä johtaviin osiin koskeminen voi olla hengenvaarallista. Muutokset keittotason sähköisissä tai mekaanisissa rakenteissa voivat vahingoittaa keittotason toimintaa.
Älä missään tapauksessa avaa keittotason ulkovaippaa.
- ▶ Takuuajana tehtävät korjaukset on jätettävä ainoastaan Mielen valtuuttaman huoltoliikkeen tehtäviksi, muuten takuu ei ole enää voimassa.
- ▶ Rikkinäiset osat saa vaihtaa vain alkuperäisiin Miele-varaosiin. Vain tällaisista varaosista Miele voi taata, että ne täyttävät vaaditut turvallisuusmääräykset.
- ▶ Keittotasoa ei ole suunniteltu käytettäväksi ulkoisen kellokytkimen tai etäkäyttöjärjestelmän kanssa.
- ▶ Anna sähköalan ammattilaisen liittää keittotasoa sähköverkkoon (ks. kappale Asennus – Sähköliitäntä).
- ▶ Jos verkkoliitäntäjohto vahingoittuu, sen saa vaihtaa vain alkuperäisen kaltaiseen erikoisjohtoon ja vaihdon saa suorittaa vain sähköalan ammattilainen (ks. kappale Asennus – Sähköliitäntä).

Tärkeitä turvallisuusohjeita

- ▶ Keittotaso täytyy irrottaa sähköverkosta aina asennus-, huolto- ja korjaustöiden ajaksi. Toimi jollakin seuraavista tavoista:
 - kytke keittotason sulake pois päältä sulaketaulusta tai
 - kierrä keittotason sulake irti sulaketaulusta tai
 - vedä laitteen pistotulppa (jos sellainen on) pistorasiasta. Älä vedä tällöin verkkoliitäntäjohdosta, vaan tartu aina pistotulppaan.
- ▶ Sähköiskuvaara. Jos havaitset keittotasossa halkeamia tai säröjä, älä ota keittotasoa käyttöön, ja kytke päällä oleva keittotaso välittömästi pois päältä. Irrota keittotaso sähköverkosta. Ota yhteys huoltoon.
- ▶ Jos keittotaso on sijoitettu kalusteoven taakse, sitä saa käyttää vain kalusteovi avattuna. Jos suljet oven, lämpö ja kosteus pääsevät kertymään sen taakse, jolloin ne voivat vahingoittaa itse laitetta, ympäröiviä kalusteita ja lattiaa. Sulje kalusteovi vasta, kun jälkilämmön osoittimet ovat sammuneet.

Asianmukainen käyttö

- ▶ Keittotaso kuumenee käytön aikana ja pysyy jonkin aikaa kuuma-
na pois päältä kytkemisen jälkeenkin. Keittoalueisiin voi koskea vaa-
ratta vasta, kun niiden jälkilämmön osoittimet ovat sammuneet.
- ▶ Valvo keittotason toimintaa koko ajan, kun kypsennät ruokia öljys-
sä tai rasvassa, sillä öljy ja rasvat voivat syttyä palamaan. Älä kos-
kaan sammuta öljy- ja rasvapaloa vedellä.
Kytke keittotaso pois päältä ja tukahduta liekit varovasti esim. kattil-
lankannella tai sammutuspeitteellä.
- ▶ Älä koskaan jätä keittotasoa toimimaan ilman valvontaa. Valvo ly-
hyitä keitto- ja paistotoimintoja koko ajan.
- ▶ Liekit voivat sytyttää liesituulettimen rasvansuodattimet palamaan.
Älä koskaan liekitä ruokia liesituulettimen alla.
- ▶ Kun suihkepullot, helposti syttyvät nesteet tai syttyvät materiaalit
kuumenevat liikaa, ne saattavat syttyä itsestään. Älä siksi koskaan
säilytä herkästi syttyviä esineitä suoraan keittotason alla olevissa ve-
tolaatikoissa. Mahdollisten laatikossa pidettävien ruokailuvälinepoke-
roiden on oltava kuumuutta kestävästä materiaalista.
- ▶ Älä koskaan kuumenna valmistusastioita tyhjinä.
- ▶ Ilmatiiviisti suljettuihin tölkkeihin muodostuu umpioimisen ja kuu-
mentamisen aikana ylipaine, joka voi saada tölkit halkeamaan. Älä
siksi käytä keittotasoa tällaisten tölkkien umpioimiseen ja kuumenta-
miseen.
- ▶ Jos peität keittotason suojuksilla tms. esineillä, esineet voivat syt-
tyä palamaan, hajota tai sulaa, jos kytket keittotason vahingossa
päälle tai jos keittoalue on vielä kuuma. Älä siksi koskaan peitä keit-
totasoa keittolevyn suojuksilla, liinalla tai liesisuojuksella.

Tärkeitä turvallisuusohjeita

- ▶ Jos keittotaso on päällä, jos kytket sen vahingossa päälle tai jos keittoalue on vielä kuuma, tasolle unohtuneet metalliesineet kuume-nevat. Muut materiaalit voivat sulaa tai syttyä palamaan. Kosteat kat-tilankannet voivat imeytyä kiinni tasoon. Älä käytä keittotasoa lasku-tilana. Kytke keittotason virta pois päältä aina käytön jälkeen.
- ▶ Voit saada palovammoja kuumaa keittoaluetta koskettaessasi. Käytä aina patakintaita, pannulappuja tai vastaavia suojavälineitä, kun työskentelet kuuman keittotason äärellä. Tarkista kuitenkin, ettei-vät patakintaat tai pannulaput ole kastuneet tai muuten kosteat. Mä-rät tai kosteat tekstiilit eristävät lämpöä huonosti, jolloin voit polttaa kätesi.
- ▶ Jos käytät keittotason läheisyydessä jotain piensähkölaitetta, ku-ten sauvasekoitinta tai sähkövatkainta, varo ettei sähkölaitteen verk-koliitântäjohto pääse kosketuksiin kuuman keittotason kanssa. Verk-koliitântäjohtoon sähköeristys voi vahingoittua.
- ▶ Suola, sokeri tai esim. vihannesten mukana tullut hiekka saattavat naarmuttaa keittotasoa, jos niitä pääsee kattilanpohjan alle. Varmista siksi aina, että sekä keittotason keraaminen pinta että valmistusas-tian pohja ovat puhtaita ennen kuin asetat valmistusastian keittota-solle.
- ▶ Jo suolasirotin voi huonolla onnella aiheuttaa tasolle pudotessaan halkeaman tai naarmun. Varo, ettet pudottele kevyitäkään esineitä keraamiselle pinnalle.
- ▶ Alla oleva elektroniikka saattaa vahingoittua, jos asetat kuumia valmistusastioita kosketusnäytön päälle. Älä missään tapauksessa aseta kuumia kattiloita tai pannuja kosketusnäytön päälle.

- ▶ Jos kuumalle keittotasolle pääsee sokeria, sokeria sisältäviä ruokia, muovia tai alumiinifoliota siten, että ne ehtivät sulaa, ne vahingoittavat keraamista pintaa keittotason jäähtyessä. Kytke tällöin keittotaso välittömästi pois päältä ja kaavi tasolle joutuneet aineet heti pois lasikaapimella tason ollessa vielä kuuma. Suojaa kätesi esim. patakintailla. Puhdista keittotaso lopuksi vielä keraamisen tason puhdistusaineella, kun se on kokonaan jäähtynyt.
- ▶ Happamat elintarvikkeet, kuten etikka, marmeladit tai sitruunamehu voivat värjätä keraamisen pinnan. Pyyhi pinnalle roiskuneet happamat elintarvikkeet välittömästi pois.
- ▶ Kuiviin kiehuvat kattilat voivat vahingoittaa keraamista tasoa. Älä jätä keittotasoa toimimaan ilman valvontaa!
- ▶ Karheat kattilan- ja pannunpohjat voivat naarmuttaa keraamista pintaa. Käytä ainoastaan sileäpohjaisia kattiloita ja pannuja.
- ▶ Kun siirret valmistusastioita keittotasolla, nosta aina astia irti tasosta. Näin välttyt astioiden pohjien aiheuttamilta naarmuilta ja hankaumilta.
- ▶ Koska induktiotaso kuumenee erittäin nopeasti, se voi saavuttaa öljyjen tai rasvojen itsesyttymislämpötilan yllättävän lyhyessä ajassa. Älä jätä keittotasoa toimimaan ilman valvontaa!
- ▶ Älä koskaan käytä rasvan tai öljyn kuumentamiseen booster-toimintoa. Kuumenna rasvoja ja öljyjä toiminnolla *Manuaalinen 1–9* enintään yhden minuutin ajan.
- ▶ Jos sinulla on sydämentahdistin: Päälle kytketyn induktiotason välittömään läheisyyteen syntyy sähkömagneettinen kenttä. On kuitenkin epätodennäköistä, että tämä vaikuttaisi sydämentahdistimen toimintaan. Jos olet epävarma, kysy neuvoa hoitavalta lääkäriltäsi tai sydämentahdistimen valmistajalta.

Tärkeitä turvallisuusohjeita

- ▶ Päälle kytketyn keittotason sähkömagneettinen kenttä voi vahingoittaa magnetoituvia esineitä. Älä säilytä tällaisia esineitä, kuten pankkikortteja, tallennusvälineitä tai laskimia päälle kytketyn keittotason välittömässä läheisyydessä.
- ▶ Metalliesineet, joita säilytetään keittotason alla olevassa vetolaatikossa, saattavat kuumeta, kun tasoa käytetään pitkän aikaa suurilla tehoilla.
- ▶ Keittotasossa on jäähdytyspuhallin. Jos keittotason alle on asennettu vetolaatikosto, huolehdi siitä, että ylimmän vetolaatikon sisällön ja laitteen alapinnan väliin jää tarpeeksi tilaa tehokkaalle ilmanvaihdolle.
- ▶ Jos keittotason alle on asennettu vetolaatikosto, älä säilytä ylimmässä laatikossa mitään teräviä tai pieniä esineitä, paperia, serviettejä yms. Tällaiset esineet voivat päästä jäähdytyspuhaltimen ilmanvaihtoaukkoihin tai imun vaikutuksesta peittää aukot kokonaan, jolloin ne vahingoittavat puhallinta ja heikentävät jäähdytystä.
- ▶ Induktioalustan käyttö valmistusastian alla saattaa vahingoittaa induktiogeneraattoreita tai rikkoa ne kokonaan. Älä käytä induktioalustoja.

Puhdistus ja hoito

- ▶ Hörypuhdistimen höyry voi päästä laitteen sähköä johtaviin osiin ja aiheuttaa oikosulun.
Älä siksi koskaan käytä keittotason puhdistukseen hörypuhdistimia.
- ▶ Jos olet asentanut keittotason pyrolyysiuunin päälle, älä käytä keittotasoa pyrolyysitoiminnon aikana, koska se voi laukaista keittotason ylikuumenemissuojan (ks. turvatoimintoja käsittelevää kappaletta).

Pidä huolta ympäristöstäsi

Kuljetuspakkauksen uusiokäyttö

Pakkaus suojaa laitetta vaurioilta kuljetuksen aikana. Pakkaukset on valmistettu luonnossa hajoavista ja uusiokäyttöön soveltuvista materiaaleista.

Kun palautat pakkausmateriaalit kierrtoon, säästät raaka-aineita ja vähennät syntyvien jätteiden määrää. Miele-kauppiasi huolehtii yleensä kuljetuspakkauksen talteenotosta. Voit myös itse palauttaa materiaalit kierrätykseen.

Vanhan laitteen käytöstä poistaminen

Sähkö- ja elektroniikkalaitteet sisältävät monenlaisia arvokkaita materiaaleja. Ne sisältävät kuitenkin myös aineita, seoksia ja osia, jotka ovat laitteiden toiminnan ja turvallisuuden kannalta välttämättömiä, mutta voivat tavallisen kuiva- tai sekajätteen joukossa tai muuten asiattomasti käsiteltyinä aiheuttaa haittaa terveydelle ja vahingoittaa ympäristöä. Älä siksi missään tapauksessa hävitä vanhaa laitettasi kuiva- tai sekajätteen mukana.



Vie käytöstä poistettava laite kotikuntasi järjestämään sähkö- ja elektroniikkaromun keräyspisteeseen tai kierrätyskeskukseen. Voit myös palauttaa sen kodinkoneliikkeeseen tai Mielelle. Lain mukaan olet itse vastuussa mahdollisten laitteessa olevien henkilötietojesi poistamisesta. Säilytä käytöstä poistettua laitetta lasten ulottumattomissa, kunnes viet sen keräyspisteeseen.

Keittotaso

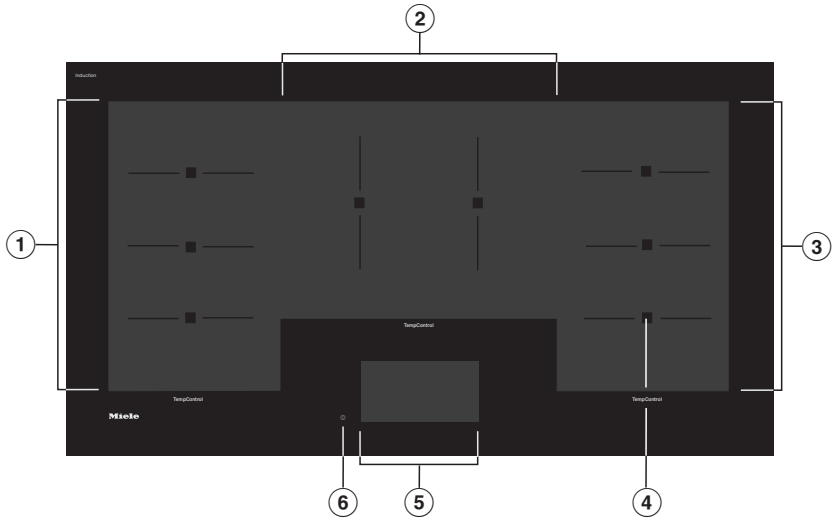

- ① PowerFlex Plus -keittoalue, jossa TempControl
- ② PowerFlex Plus -keittoalue, jossa TempControl
- ③ PowerFlex Plus -keittoalue, jossa TempControl
- ④ TempControl-toiminnon anturit
- ⑤ Kosketusnäyttö
- ⑥ Keittotason virtakytkin

Laitteen osat

Keittoalueiden tiedot

Keittoalue	Koko, mm ¹	Maksimiteho watteina, liitäntä 230 V ²
①	382 x 226	normaali 2 800 booster 3 600
②	286 x 365	normaali 2 800 booster 3 600
③	382 x 226	normaali 2 800 booster 3 600
		Yhteensä 10 800

¹ Käytettävän valmistusastian pohjan ala saa olla enintään yhtä suuri kuin ilmoitettu alue.

² Ilmoitettu teho voi vaihdella valmistusastian koon ja materiaalin mukaan.

Vakiovarusteet

Voit tilata kaikkia laitteen vakiovarusteita ja lisävarusteita myös jälkikäteen (ks. kappale “Erikseen ostettavat lisävarusteet”).

WLAN-tiedonsiirtotikku XKS 3170 W

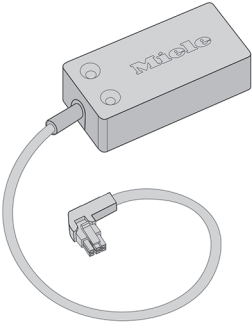

Käyttövalitsimet

Kosketusnäyttö

 Terävien esineiden ja kuumien valmistusastioiden aiheuttama vaurioiden vaara.

Terävät esineet, kuten kynät voivat naarmuttaa kosketusnäyttöä. Kosketusnäytön päälle asetettavat kuumat valmistusastiat saattavat vahingoittaa alla olevaa elektroniikkaa.

Käytä kosketusnäyttöä pelkästään sormilla.

Älä aseta mitään esineitä kosketusnäytön päälle.

Älä aseta kuumia valmistusastioita kosketusnäytön päälle.

Kosketusnäyttö on jaettu kolmeen alueeseen.



Yläosa

Kosketusnäytön yläreunassa on oranssi viiva, josta voit vetää esiin vetovalikon. Vetovalikossa voit tehdä muutoksia ruoanvalmistuksen aikana.

Otsikkorivillä vasemmalla näkyy valikko-polku. Valikon tasot on erotettu toisistaan pystyviivalla.

Kun kosketat jotain otsikkorivin valikonimeä, kyseinen valikko tulee näyttöön.

Keskialue

Keskellä näkyvät keittoalueet. Päällä olevat keittoalueet näkyvät harmaalla pohjalla ja alueen päälläoloaika näkyy. Ruoanvalmistustavan mukaan näytössä näkyy myös valittu lämpötila tai teho. Valittuna oleva keittoalue näkyy oranssilla pohjalla.



Alarivi

Alarivillä näkyvät päävalikon symbolit. Sieltä voit valita ruoanvalmistustavan.





Käyttövalitsimet

Symbolit

Päävalikko



Symboli	Merkitys
1–9 Manuaalinen	Manuaalikäyttö – Tehon valinta
 TempControl	Anturiohjattu paisto – Lämpötilan valinta
 Avustaja	Assistenttitoiminnon valinta valittujen elintarvikkeiden ja reseptien valmistukseen

Vetovalikko

Symboli	Merkitys
	Pyyhkimissuoja
i	Tämä symboli osoittaa, että saatavilla on käyttöön liittyviä tietoja ja ohjeita.
II/▶	Stop&Go
	Hälytyskello
	Käytön estävä lukitus
	Asetukset

Muut symbolit

Valitun toiminnon mukaan näkyviin tulee erilaisia symboleja.

Symboli	Merkitys
	Automaattinen virrankatkaisu
	Paluu valikon edelliselle tasolle tai päävalikkoon.

Keittotason ensimmäinen puhdistus

- Irrota mahdolliset suojakalvot ja tarat.
- Älä kuitenkaan irrota turva- ja asennusohjearroja ja laitteen arvokilpeä.

Niitä tarvitaan laitteen huollon ja korjausten yhteydessä.

- Pyyhi keittotaso ennen ensimmäistä käyttökertaa kostealla liinalla ja kiviä pinta lopuksi.

Keittotason ensimmäinen käyttökerta

Kielen valinta

- Valitse haluamasi kieli.
- Vahvasta valitsemalla OK.

Ensimmäinen käyttökerta

Metalliset osat on suojattu hoitoaineella. Hoitoaine saattaa ensimmäisellä kuumennuskerralla aiheuttaa ohimenevää käryä ja höyryä. Myös induktiokäämien kuumeneminen aiheuttaa käryä ensimmäisten käyttötuntien aikana. Käryn muodostuminen vähenee seuraavilla käyttökertoilla ja loppuu vähitellen kokonaan.

Käryn ja mahdollisen höyryn muodostuminen on ohimenevä ilmiö, joka ei ole merkki mistään virheellisistä kytkennöistä tai laitteessa olevasta viasta. Käryt eivät ole myöskään terveydelle haitallisia.

Huomaa myös, että induktioalueilla valmistusastia kuumenee huomattavasti nopeammin kuin tavallisilla keittolevyillä.

Ensimmäinen käyttökerta

Miele@home

Edellytykset:

- WLAN-kotiverkko
- Mukana toimitettu WLAN-tiedon-siirtotikku on asennettu paikalleen.

Kun mukana toimitettu WLAN-tiedon-siirtotikku on asennettu, voit liittää keittotasosi kotisi WLAN-verkkoon.

Jos myös Miele-liesituulettimesi on liitetty WLAN-kotiverkkoon, voit käyttää Con@ctivity-toimintoa, jolloin liesituuletin toimii automaattisesti, kun käytät keittotasoa. Katso lisätietoja ja ohjeita liesituulettimesi käyttöohjeesta.

Varmista, että WLAN-verkon signaalivoimakkuus on riittävä keittotason sijoituspaikassa.

Voit liittää keittotason kotisi WLAN-verkkoon monella eri tavalla.

Verkkovalmiustilassa keittotaso kuluttaa enint. 2 W.

WLAN-yhteyden käyttövarmuus

WLAN-yhteys toimii samalla taajuusalueella monien muiden laitteiden (kuten mikroaaltouunien ja kauko-ohjattavien lelujen) kanssa. Tämä voi aiheuttaa hetkellisiä yhteyshäiriöitä tai yhteyden katkeamisen kokonaan. Siksi emme voi taata, että järjestelmän tarjoamat toiminnot olisivat ehdottomasti jatkuvasti käytettävissä.

Miele@home:n käytettävyys

Käyttömaan Miele@home-palvelujen saatavuus vaikuttaa Miele-sovelluksen käyttöön.

Miele@home-palvelua ei ole saatavissa kaikissa maissa.

Lisätietoja palvelun käytettävyydestä löydät internetsivuiltamme www.miele.com.

Miele-sovellus

Voit ladata Miele-sovelluksen ilmaiseksi Apple App Storesta® tai Google Play Storesta™.



Kun olet asentanut Miele App -sovelluksen mobiililaitteeseesi, voit:

- saada tietoa keittotason senhetkisestä toimintatilasta
- saada tietoa keittotason ohjelmankulusta
- muodostaa Miele@home-verkon muiden WLAN-yhteensopivien Miele-kodinkoneidesi kanssa

Valmistelut Miele@home-käyttöä varten

Yhteyden muodostaminen sovelluksen kautta

Voit luoda verkkoyhteyden Miele@mobile-sovelluksen kautta.

- Asenna Miele@mobile-sovellus mobiililaitteeseesi.

Mobiilisovelluksen kautta kirjaamiseen tarvitaan:

1. WLAN-verkon salasana.
2. Keittotason salasana.

Keittotason salasana tarkoittaa laitteen arvokilvestä löytyvän sarjanumeron yhdeksää viimeistä numeroa. Valmistusnumeron löydät valitsemalla Asetukset  -valikosta kohdan Ohjelmaversio (ks, kappale Lisätoiminnot, Keittotason tietojen tarkistaminen).

- Kytke keittotason virta päälle.
- Mobiililaite: Käynnistä Miele@mobile-sovellus.
- Keittotaso: Avaa Asetukset .
- Keittotaso: Kosketa Miele@home | ota käyttöön | kirjaudu App:lla.
- Mobiililaite: Noudata sovelluksen ohjeita.

Kosketusnäyttöön tulee ilmoitus Yhteys muodostettu.

Yhteyden muodostaminen WPS:n kautta

Edellytys: Sinulla on reititin, jossa on WPS-painike (WiFi Protected Setup).

- Kytke keittotason virta päälle.
- Keittotaso: Kosketa Miele@home | ota käyttöön | kirjaudu WPS:llä.
- WLAN-reititin: Paina WLAN-reitittimesi WPS-painiketta.

Keittotaso: Kosketusnäyttöön tulee ilmoitus Yhteys muodostettu.

Vinkki: Jos WLAN-reitittimesäsi ei ole WPS-yhteyksmahdollisuutta, luo yhteys käyttämällä Miele@mobile-sovellusta.

- Mobiililaite: Noudata sovelluksen ohjeita.



Ensimmäinen käyttökerta

Toiminnon keskeyttäminen

- Kosketa poista käytöstä.

Asetusten nollaaminen

Asetuksia ei välttämättä tarvitse nollata tiedonsiirtotikun tai reitittimen vaihdon yhteydessä.

- Kytke keittotason virta päälle.
- Avaa Asetukset  (ks. kappale Asetukset .
- Kosketa Miele@home | palauta.

Kosketusnäyttöön tulee ilmoitus Verkkoasetukset on palautettu.

Palauta tehdasasetukset ennen kuin viet keittotason kierrätykseen, myyt sen tai otat käyttöön käytetyn keittotason. Vain näin voit varmistaa, että poistat keittotasosta kaikki henkilötiedot ja ettei laitteen aiempi omistaja voi enää tarkastella tai muuttaa sen tietoja.

Con@ctivity

Con@ctivity kuvaa Mielen keittotason ja Mielen liesituulettimen välistä yhteyttä. Con@ctivityn ansiosta liesituuletin toimii automaattisesti samaan järjestelmään kirjatun Mielen keittotason toimintatilan mukaan.

Katso lisätietoja ja ohjeita liesituulettimesi käyttöohjeesta.

Verkkovalmiustilassa keittotaso kuluttaa enint. 2 W.

WLAN-yhteyden käyttövarmuus

WLAN-yhteys toimii samalla taajuusalueella monien muiden laitteiden (kuten mikroaaltouunien ja kauko-ohjattavien lelujen) kanssa. Tämä voi aiheuttaa hetkellisiä yhteyshäiriöitä tai yhteyden katkeamisen kokonaan. Siksi emme voi taata, että järjestelmän tarjoamat toiminnot olisivat ehdottomasti jatkuvasti käytettävissä.

Valmistelut Con@ctivity-käyttöä varten

Voit käyttää Con@ctivity-toimintoa kotisi WLAN-verkon välityksellä tai yhdistämällä keittotason ja liesituulettimen toisiinsa suoralla WLAN-yhteydellä.

Con@ctivity WLAN-kotiverkon kautta (Con@ctivity 3.0)

Edellytykset:

- WLAN-kotiverkko
- Mukana toimitettu WLAN-tiedon siirtotikku on asennettu paikalleen
- WLAN-yhteensopiva Mielen liesituuletin

- Liitä keittotaso ja liesituuletin kotisi WLAN-verkkoon (ks. kappale Käyttöönotto – Miele@home).

Con@ctivity-toiminto aktivoituu automaattisesti.

Katso ohjeet liesituulettimen liittämiseen sen omasta käyttö- ja asennusohjeesta.



Ensimmäinen käyttökerta

Con@ctivity suoran WLAN-yhteyden kautta (Con@ctivity 3.0)

Edellytykset:

- Mukana toimitettu WLAN-tiedon siirtotikku on asennettu paikalleen
- WLAN-yhteensopiva Mielen liesituuletin

Katso ohjeet liesituulettimen liittämiseen sen omasta käyttö- ja asennusohjeesta.

- Kytke keittotason virta päälle.
- Avaa Asetukset  (ks. kappale Asetukset .
- Kosketa Miele@home | ota käyttöön | Con@ctivity.

Kosketusnäyttöön tulee ilmoitus Yhteys muodostettu.

Kun yhteydenmuodostaminen on onnistunut, liesituulettimen merkkivalot **2** ja **3** palavat yhtäjaksoisesti.

- Poistu liesituulettimen yhteydenmuodostustilasta painamalla jälkikäyntipainiketta ⁵.

Con@ctivity on nyt aktivoitu.



Kun keittotason ja liesituulettimen välille on muodostettu WLAN-yhteys, laitteita ei voi myöhemmin liittää muuhun kotiverkkoon. Keittotason ja liesituulettimen välisen suoran WLAN-yhteyden voi myöhemmin tarvittaessa purkaa (ks. kappale Asetusten nollaminen sekä liesituulettimen käyttö- ja asennusohjeen kappale WLAN-yhteyden purkaminen).

Toiminnon keskeyttäminen

- Kosketa poista käytöstä.

Asetusten nollaaminen

Asetuksia ei välttämättä tarvitse nollata tiedonsiirtotikun tai reitittimen vaihdon yhteydessä.

- Kytke keittotason virta päälle.
- Avaa Asetukset  (ks. kappale Asetukset .
- Kosketa Miele@home | palauta.

Kosketusnäyttöön tulee ilmoitus Verkkoasetukset on palautettu.

Palauta tehdasasetukset ennen kuin viet keittotason kierrätykseen, myyt sen tai otat käyttöön käytetyn keittotason. Vain näin voit varmistaa, että poistat keittotasosta kaikki henkilötiedot ja ettei laitteen aiempi omistaja voi enää tarkastella tai muuttaa sen tietoja.

Toimintaperiaate

Keraamisen lasipinnan alla on induktio-käämejä. Nämä käämit synnyttävät magneettikentän, joka vaikuttaa suoraan valmistusastian pohjaan kuumentaen sen. Lasipinta lämpenee siten vain epäsuorasti valmistusastian pohjasta syntyvästä säteilylämmöstä.

Laite tunnistaa automaattisesti valmistusastian sijainnin, koon ja muodon.

Induktio toimii vain, jos valmistusastian pohja on valmistettu magnetoituvasta metallista (ks. kappale Valmistusastiat).



Kuumien esineiden aiheuttama palovammojen vaara.

Jos keittotasoa on päällä, jos kytket sen vahingossa päälle tai jos keittoalue on vielä kuuma, tasolle unohtuneet metalliesineet kuumenevat.

Älä käytä keittotasoa laskutilana.

Kytke keittotasoa käytön jälkeen pois päältä hipaisupainikkeella ①.

Keittoalueet

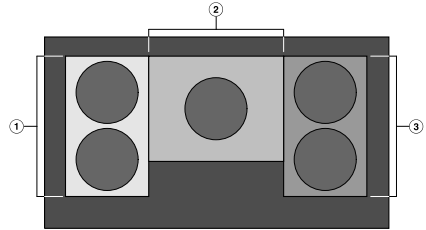

- ① PowerFlex Plus -keittoalue, jossa TempControl
- ② PowerFlex Plus -keittoalue, jossa TempControl
- ③ PowerFlex Plus -keittoalue, jossa TempControl

Keittotasolla on kolme keittoaluetta. Tason voi jakaa erillisiin, keittoalueiden rajat ylittäviin alueisiin.

Voit käyttää yhtä aikaa enintään viittä valmistusastiaa: voit asettaa kaksi astiaa vasemman- ja kaksi oikeanpuoleiselle keittoalueelle ja yhden keskimmäiselle keittoalueelle.

Jos asetat vasemman- tai oikeanpuoleiselle keittoalueelle kaksi valmistusastiaa, kosketusnäytössä näkyvät molempien tiedot.

Tarvittaessa valmistusastia voi olla useammalla keittoalueella samanaikaisesti.

Lisätietoja keittoalueista ja niiden yhdistelymahdollisuuksista löydät kappaleesta Käyttö – Valmistusastian sijoittaminen induktioalueelle.

Käytöstä aiheutuvat äänet

Valmistusastiat voivat aiheuttaa seuraavanlaisia ääniä sen mukaan, mistä materiaalista ne on valmistettu ja miten niiden pohja on käsitelty:

Surinaa, kun käytät suuria tehoja. Kun alennat tehoa, surina heikkenee ja häviää lopulta kokonaan.

Ritinää voi kuulua valmistusastioista, joiden pohja on valmistettu metallisekoitteista (ns. kerros pohja).

Napsahduksia, jotka aiheutuvat laitteen elektroniikan toiminnasta, varsinkin alhaisilla tehoilla.

Hurinaa, kun jäähdytyspuhallin kytkeytyy päälle. Se käynnistyy laitteen elektroniikan suojaamiseksi, kun käytät keittotasoa pitkään suurilla tehoilla. Jäähdytyspuhallin voi käydä vielä jonkin aikaa sen jälkeen, kun olet kytkenyt laitteen pois päältä.

Toimintaperiaate

Tehonsäätö

Keittotasolla on maksimaalinen kokonaisteho, jota ei turvallisuussyistä voi ylittää.

Jos valmistat vasemman- tai oikeanpuoleisella keittoalueella samanaikaisesti ruokaa kahdessa valmistusastias-
sa, teho säätyy siten, ettei alueen kokonaisteho ylitä.

Esimerkki:

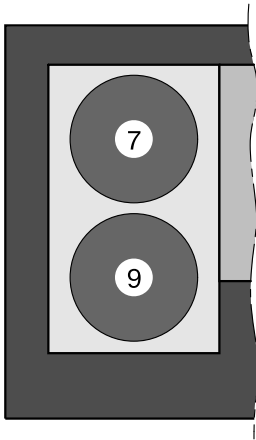

Jos valitset vasemmanpuoleisella keittoalueella edessä olevalle valmistusastialle tehon 9, vasemmanpuoleisen keittoalueen takaosassa olevalle valmistusastialle on käytettävissä enintään teho 7.

Tehdasasetuksena kokonaisteho on 10 800 W. Voit tarvittaessa alentaa kokonaistehon 7 200 W:iin (ks. kappale Asetukset – Asetukset).

Kokonaistehon alentamisella 7 200 W:iin on seuraavat vaikutukset:

- Erittäin suurille keittotastioille ei voi valita suurta tehoa.
- Jos valmistat vasemman- tai oikeanpuoleisella keittoalueella samanaikaisesti ruokaa kahdessa valmistusastias-
siassa, voit käyttää vain toimintoa Manuaalinen 1–9.

Soveltuvat valmistusastiat

- teräs, jossa on magnetoituva pohja
- emaloitu teräs
- valurauta

Ota huomioon, että valmistusastian pohjan käyttöominaisuudet vaikuttavat myös valmistustuloksen tasaisuuteen (esim. lettuja paistaessasi). Keittoastian pohjan tulee jakaa lämpö tasaisesti. Esimerkiksi ruostumattomasta teräksestä valmistettu kerros pohja toimii erinomaisesti.

Keittoastian pohjan materiaali ja astian sijainti keittotasolla vaikuttavat induktio-
käämien tehoon. Tämä voi vaikuttaa kypsymiseen.

Epäsopivat valmistusastiat

- teräs ilman magnetoituvaa pohjaa
- alumiini, kupari
- lasi ja keramiikka, kivitavara

Valmistusastioiden testaus

Jollet ole varma, sopiiko valmistusastia käytettäväksi induktioalueella, voit tarkistaa asian pitämällä erillistä magneettia astian pohjaa vasten. Jos magneetti tarttuu astian pohjaan, astia on yleensä sopiva induktiokäyttöön.

Näyttö – Puuttuva/epäsopiva valmistusastia

Kosketusnäytössä vilkkuu - - -, kun

- keittoalueella ei ole valmistusastiasia tai jos astia on väärää materiaalia (muuta kuin magnetisoituvaa metallia)
- valmistusastian pohjan halkaisija on liian pieni
- nostat valmistusastian pois keittoalueelta
- valmistusastia ei ole oikein kohdallaan

Jos asetat sopivan astian keittoalueelle minuutin kuluessa tai siirät sillä jo olevan astian oikeaan kohtaan, - - - sammuu ja voit jatkaa normaaliin tapaan.

Jos keittoalueella ei ole valmistusastiasia tai jos astia on väärää materiaalia, keittoalue kytkeytyy automaattisesti pois päältä minuutin kuluttua.

Valmistusastiat

Vinkkejä

- Käytä ainoastaan sileäpohjaisia kattiloita ja pannuja. Karheat kattilan- ja pannunpohjat voivat naarmuttaa keeramista lasipintaa.
- Kun siirrät valmistusastioita keittotasolla, nosta aina astia irti tasosta. Näin vältyt astioiden pohjien aiheuttamilta naarmuilta ja hankaumilta. Naarmut, joita syntyy keittoastioiden liikuttelusta, eivät vaikuta keittotason toimintaan. Tällaiset naarmut ovat normaaleja käytöstä syntyviä jälkiä, eivätkä ne oikeuta reklamaatioihin.
- Kun ostat uusia valmistusastioita, huomaa että pannujen ja kattiloiden läpimitta ilmaistaan yleensä suurimmasta mahdollisesta halkaisijasta tai kannen halkaisijasta. Tärkeintä tässä yhteydessä on kuitenkin valmistusastian pohjan halkaisija, joka on yleensä ilmoitettua halkaisijaa pienempi.

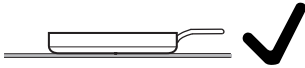

- Käytä mahdollisuuksien mukaan pannuja, joissa on pystysuorat reunat. Vinoreunaisissa pannuissa induktio vaikuttaa myös pannun reunaan. Se voi aiheuttaa reunan värin muuttumista tai saada sen pinnoitteen hilseilemään.

- Käytä mahdollisuuksien mukaan kannellisia kattiloita ja pannuja. Näin lämpö ei pääse karkuun.
- Valitse pienille ruokamäärille pienempi astia. Pieni kattila vie vähemmän sähköä kuin suuri, vajaasti täytetty kattila.
- Käytä kypsentämiseen mahdollisimman vähän vettä.
- Säädä keittoalueen tehoa ajoissa pienemmälle kiehauttamisen tai paistolämpötilan saavuttamisen jälkeen.
- Voit lyhentää kypsennysaikoja huomattavasti, kun käytät painekattilaa.

Tehon valinta

Tehdasasetuksena käytössä on yhdeksän tehoa. Jos haluat valita tehon vielä tätäkin täsmällisemmin, voit ohjelmoida tehot siten, että niitä on yhteensä 17 (ks. kappale Asetukset).

	Säätöalue	
	tehdasasetus (9 tehoa)	laajennetut (17 tehoa)
Voin sulatus Suklaan sulatus Liivatteen liuotus	1–2	1–2.
Pienten nestemäärien lämmitys Helposti pohjaan tarttuvien ruokien lämpimänäpito Riisin haudutus, maitopohjaisten puurojen keittäminen Tiiviinä kimpaleena pakastettujen vihannesten sulatus	2–4	2–3.
Nestemäisten tai puolikiinteiden ruokien lämmitys Marjojen höyryttäminen Perunoiden jatkokypsennys (kannellisessa kattilassa)	4–6	3.–5.
Munakkaiden valmistus ja kananmunan paisto ruskistamatta Lihapullien hellävarainen paistaminen Vihannesten ja kalan höyryttäminen Pastan ja papujen keittäminen Pakasteruokien sulatus ja kuumennus Kiisseliä ja kastikkeiden, kuten Hollandaisen valmistus	5–7	4.–7.
Kalan, leikkeiden, makkaroiden, munien, lettujen jne. hellävarainen paistaminen (ilman rasvan ylikuumentamista)	6–8	6–7.
Perunakuorukoiden, blinien jne. valmistus	7–8	7–8.
Suurten vesimäärien kiehutus Alkukuumennus Suurten lihamäärien ruskistus	9	8.–9

Taulukon säätöalueet ovat vain ohjeellisia. Induktiokäämin teho vaihtelee valmistusastian pohjan koon ja materiaalin mukaan. Siksi on mahdollista, että astioillesi sopivat tehot poikkeavat hieman yllämainituista. Omaan käyttöösi parhaiten sopivat lämmitysajat ja lämpötilat selviävät käytännön kokeilun perusteella. Kun käytät uusia valmistusastioita, joiden käyttöominaisuuksia et vielä tunne, käytä aluksi yhtä tehoa pienempää tehoa kuin mitä taulukossa on suositeltu.

Käyttöperiaate

Tässä keraamisessa tasossa on elektromagneettinen virtakytkin ①, joka reagoi sormen kosketukseen. Turvallisuuden vuoksi virtakytkintä ① täytyy koskettaa jonkin verran muita pitempään.

Kun keittotasovirta on pois päältä, vain keittotason pintaan painettu virtakytkimen ① symboli on näkyvässä. Kun kytket keittotason virran päälle, kosketusnäyttö syttyy.

Keittotasoa käytetään kosketusnäytön avulla haluttuja valikon kohtia valitsemalla.

Laitteesta kuuluu merkkiäni aina, kun kosketusnäyttö reagoi kosketukseesi.

Kun kosketat jotain valittavissa olevaa vaihtoehtoa, sen merkki (sana ja/tai symboli) muuttuu **oranssiksi**.

Kentät, joilla valitut toiminnot vahvistetaan, näkyvät **vihreällä** pohjalla (esim. OK).

⚠ Likainen ja/tai peitossa oleva kosketusnäyttö aiheuttaa virheitöitä.

Kosketusnäyttö ei tällöin välttämättä reagoi kosketukseesi tai keittoalueet voivat kytkeytyä itsestään päälle tai keittotaso voi jopa antaa virheilmoituksen (ks. kappale Turvatoiminnot – Turvakatkaisu). Kosketusnäytön päälle asetettavat kuumat valmistusastiat saattavat vahingoittaa alla olevaa elektroniikkaa.

Pidä kosketusnäyttö puhtaana.

Älä aseta mitään esineitä kosketusnäytön päälle.

Älä aseta kuumia valmistusastioita kosketusnäytön päälle.

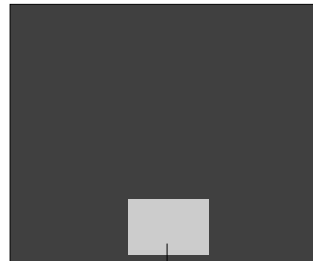

①

① Kosketusnäytön alue

Käyttö

Valikon kohdan valinta

- Kosketa haluamaasi kenttää tai arvoa kosketusnäytöstä.

Vetovalikon hakeminen näyttöön

- Kosketa kosketusnäytön yläreunan oranssia viivaa.
- Valitse haluamasi toiminto.
- Sulje vetovalikko työntämällä sitä ylöspäin tai koskettamalla näyttöä valikkoikkunan reunojen ulkopuolelta.

Selaaminen

Voit selata näyttöä vasemmalle tai oikealle.

- Pyyhkäise näyttöä haluamaasi suuntaan. Aseta tätä varten sormesi kosketusnäytölle ja liikuta sitä haluamaasi suuntaan.

Näytön alaosan palkki näyttää, missä kohtaa kulloistakin valikkoa parhaillaan olet.

Valikon tasolta poistuminen

- Kosketa symbolia ↶ tai valikkopolkua viimeisen symbolin I etupuolelta.

Tekemäsi valinnat, joita et vielä vahvistanut valitsemalla OK, eivät tallennu.

Asetuksen muuttaminen valintaluettelossa

Nykyinen asetus näkyy oranssina.

- Kosketa haluamaasi asetusta.

Asetus tallentuu. Näyttöön tulee edellinen valikko.

Kattilantunnistus

Kattilantunnistus on tehdasasetuksena kytketty pysyvästi päälle (ks. kappale Asetukset). Kun keittotason virta on päällä ja asetat valmistusastian keittalueelle, kyseisen kohdan näyttö syttyy automaattisesti kosketusnäyttöön.

Kun kattilantunnistus on otettu pois käytöstä, sinun on kytkettävä kyseisen valmistusastian näyttö erikseen päälle kosketusnäyttöön koskettamalla sitä.

Valmistusastian sijoittaminen induktioalueelle

- Aseta valmistusastia kuvien osoittamalla tavalla. Näin:
 - lämpö jakautuu tasaisesti
 - TempControl-anturi tunnistaa sopivan valmistusastian

! Ylikuumenemisen aiheuttama tulipalovaara.

Jos jokin anturi ei toimi asianmukaisesti, laite voi ylikuumeta.

Aseta valmistusastia mahdollisimman keskelle anturin päälle.

Valmistusastioiden vähimmäiskoot

Keittoalueen toiminnon mukaan valmistusastian pohjan tulee täyttää vähintään seuraavat mitat:

Keittoalue	Manuaalinen	TempControl
Vasemmalla/ oikealla	11 cm	13 cm
Keskellä	11 cm	16 cm

Vasemman- ja oikeanpuoleinen keittoalue

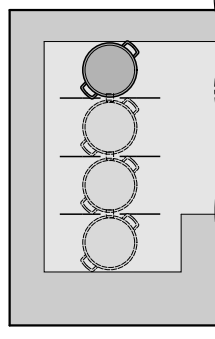

Valmistusastiat, joiden pohjan halkaisija on alle 13 cm.

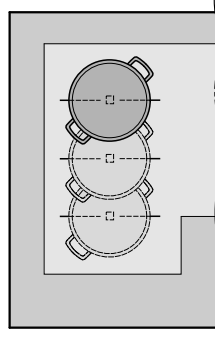

Valmistusastiat, joiden pohjan halkaisija on vähintään 13 cm.

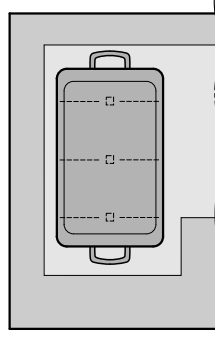

Suuret valmistusastiat

Käyttö

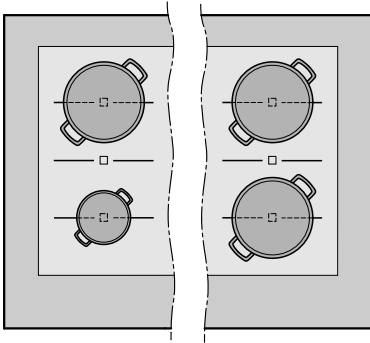

2 valmistusastiaa

Keskimmäinen keittoalue

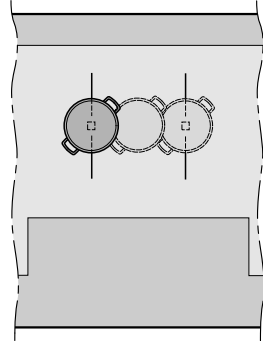

Valmistusastiat, joiden pohjan halkaisija on alle 16 cm.

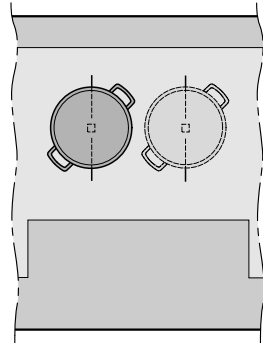

Valmistusastiat, joiden pohjan halkaisija on vähintään 16 cm.

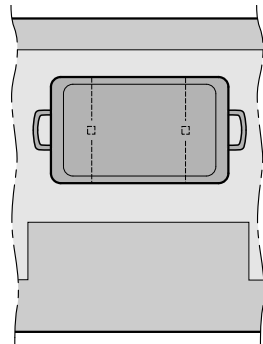

Valmistusastiat, joiden pohjan halkaisija on vähintään 25 cm.



Ylikuumenevan ruoan aiheuttama tulipalovaara.

Yksikseen kypsymään jäävä ruoka voi ylikuumeta ja syttyä palamaan. Älä koskaan jätä keittotasoa toimimaan ilman valvontaa.

Huomaa myös, että induktioalueilla valmistusastia kuumenee huomattavasti nopeammin kuin tavallisilla keittolevyillä.

Keittotason virran kytkeminen päälle

- Kosketa hipaisupainiketta ①.

Kosketusnäyttö syttyy.

Jollet tee mitään valintoja, koko keittotaso kytkeytyy automaattisesti pois päältä minuutin kuluttua.

Tehon säätäminen

- Aseta valmistusastia haluamaasi kohaan.
- Valitse Manuaalinen 1–9.
- Kosketa haluamaasi tehoa tai pyyhkäise palkkia.

Näyttöön syttyvät valittu teho, säätöalue ja päälläoloaika.

Päälläoloajasta näet, kuinka kauan keittoalue on ollut päällä.

Voit nollata päälläoloajan pyyhkäisemällä sitä.

Tehon muuttaminen

Kun valmistat kerralla ruokaa monessa valmistusastiassa ja haluamasi astian näyttö ei näy oranssilla pohjalla, sinun täytyy ensin valita kyseinen näyttö.

- Kosketa haluamasi valmistusastian näyttöä.
- Säädä tehoa.

Keittoalueen/Keittotason kytkeminen pois päältä

Keittoalueen kytkeminen pois päältä

- Kosketa kyseisen keittoalueen näyttöä kosketusnäytössä niin pitkään, että alue kytkeytyy pois päältä.

tai

- Kosketa kyseisen keittoalueen näyttöä kosketusnäytössä.

- Valitse tehoksi 0.

tai

- Kosketa kyseisen keittoalueen näyttöä kosketusnäytössä.

- Kosketa symbolia ↶.

Keittotason virran kytkeminen pois päältä

- Kun haluat kytkeä koko keittotason ja samalla kaikki keittoalueet pois päältä, kosketa virtakytkintä ①.

Käyttö

Jälkilämmön osoitin

Kun jokin keittoalue on kuuma, sen jälkilämmön osoitin  palaa, kun kytket alueen pois päältä.

Jälkilämmön osoitin sammuu vasta, kun keittoalueen pintaan on täysin turvallista koskea.

 Kuuman pinnan aiheuttama palovammojen vaara.

Keittotason pinta on ruoanvalmistuksen jälkeen kuuma.

Älä koske siihen niin kauan, kun jälkilämmön osoittimet palavat.

TempControl

TempControl valvoo ja säätää lämpötilaa paiston aikana:

- Paistorasva ei voi ylikuumeta.
- Tehoa ei tarvitse säätää käsin.
- Paistettavaa tuotetta ei tarvitse koko ajan käänellä.

Aseta valmistusastia mahdollisimman keskelle anturin päälle.

TempControl ei sovellu friteeraukseen tai keittämiseen. Käytä tätä toimintoa yksinomaan paistamiseen.

Neuvoja käyttöön

- Voit valita lämpötilaksi 140–230 °C.
- Varmista, että valmistusastia on ulkopuolelta kuiva ennen kuin asetat sen keittoalueelle.
- Älä käytä kuumia, ruskeaksi värjäytyneitä tai hiutaleisia öljyjä tai öljyjä, jotka sisältävät ruokajäämiä
- Lisää paistettava tuote pannulle vasta, kun laitteesta kuuluu merkkiäni. Jos laite havaitsee jonkin ongelman, lämmitys voi keskeytyä.
- Älä lisää öljyä sen jälkeen, kun esilämmitys on käynnistynyt.
- Älä siirrä pannua toiseen paikkaan sen jälkeen, kun esilämmitys on käynnistynyt.

Käyttö

TempControl -toiminnon ottaminen käyttöön

- Aseta valmistusastia haluamaasi kohtaan.
- Kaada tarvittava määrä öljyä tai rasvaa pannulle.
- Valitse TempControl .
- Säädä lämpötila haluamaksesi.

Kun valittu lämpötila on saavutettu, laitteesta kuuluu merkkiäänäni. Päälläoloaika käynnistyy automaattisesti.

- Laita paistettavat tuotteet pannulle.
- Kytke keittoalue käytön jälkeen pois päältä.

Lämpötilan muuttaminen

Kun valmistat kerralla ruokaa monessa valmistusastiassa ja haluamasi astian näyttö ei näy oranssilla pohjalla, sinun täytyy ensin valita kyseinen näyttö.

- Kosketa haluamasi valmistusastian näyttöä.
- Säädä lämpötila haluamaksesi.

Paistotaulukko TempControl

Taulukossa on vain tuotteita, jotka eivät ole mukana assistenttitoiminnossa. Kaikki assistenttiohjelmat löydät kappaleesta Käyttö, Assistentti.

Taulukossa ilmoitetut lämpötilat ovat ohjearvoja. Suosittelemme, että valitset ensin matalimman lämpötilan. Tarvittaessa voit jatkaa kypsentämistä. Päälläoloaika alkaa vasta, kun asetettu lämpötila on saavutettu.

Tuote	🔥 [°C]
Pakasteliha, esim. Cordon Bleu	150–170
Pakastekevätkääryleet	
Pakastekalapuikot	
Kokonainen kala	
Saslikkivartaat	
Voissa paistettavat kasvikset (herkkusienet, valkosipuli)	
Schupfnudeln-pasta voissa	
Raastepihvit	180–200
Maksapasteija	
Tortilla	
Langos (unkarilaiset pannukakut)	
Popcorn	
Pannulla paistettavat pakasteruoat	
Siementen paahtaminen ilman rasvaa	
Karamellisoitu sokeri	200–220
Suikaleet	
WOK-kypsennys	
Lihan ruskistus pataruokia varten (esim. gulassi)	
Suurten lihamäärien ruskistus	

🔥 lämpötila

Käyttö

Tehon säätäminen – laajennetut tehot

- Kosketa numeroasteikkoa kahden tehonumeron väliltä.

Näyttöön syttyvät valittu teho, säätöalue ja päälläoloaika.

Esimerkki:

Kun kosketat numeroasteikkoa tehojen 7 ja 8 välistä, tehoksi tulee 7.5.

Päälläoloajasta näet, kuinka kauan keittoalue on ollut päällä.

PowerFlex Plus -keittoalue

PowerFlex Plus -keittoalueella kaikki induktiokäämit (ks. kappale Induktio, Toimintaperiaate) ovat päällä jatkuvasti. Kun kattilantunnistus on käytössä (ks. kappale "Asetukset "), keittoalueet säätävät automaattisesti valmistusastian koon mukaan. Voit valita keittoalueen myös manuaalisesti ja muuttaa sen muotoa ja/tai kokoa.

Aseta valmistusastia mahdollisimman keskelle PowerFlex Plus -aluetta.

Keittoalueisen säätö/muuttaminen manuaalisesti

- Kosketa jotain keittotason kosketusnäytön neliötä.

Valittuna oleva alue näkyy oranssilla pohjalla.

- Suurena tai pienennä valittua aluetta vetämällä sormeasi kosketusnäytöllä.

Et voi muuttaa jo käytössä olevan keittoalueen muotoa tai kokoa.

Booster

Booster-toiminnoilla voit nostaa tehoa kuumentaaaksesi suuria määriä nopeasti, esim. kiehauttaaksesi vettä pastan keittämistä varten. Voit käyttää booster-tehoa enintään 10 minuuttia kerrallaan.

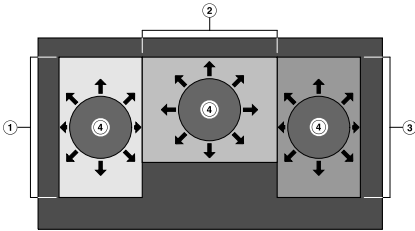

- ① PowerFlex Plus -keittoalue, jossa TempControl
- ② PowerFlex Plus -keittoalue, jossa TempControl
- ③ PowerFlex Plus -keittoalue, jossa TempControl
- ④ Valmistusastia käytettäessä Booster-toimintoa

Voit käyttää booster-toimintoa enintään kolmella valmistusastialla samanaikaisesti:

- 1 astialla vasemmanpuoleisella puolikkaalla
- 1 astialla keskellä
- 1 astialla oikeanpuoleisella puolikkaalla

Kun otat booster-toiminnon käyttöön, keittoalue palaa automaattisesti teholle 9, kun booster-aika täyttyy.

Booster-toiminnon aikana muiden induktiokäämien teho alenee. Jos keittotason kyseisellä puoliskolla on samaan aikaan toinen valmistusastia, tällä voi olla siihen seuraavia vaikutuksia:

- Teho alenee.
- Et voi valita suurta tehoa.

Et voi käyttää Booster- ja TempControl-toimintoja yhtä aikaa samalla keittotason puoliskolla.

Kohdassa Tehonsäätö tehdyt asetukset (ks. kappale Induktio – Virransäästö) vaikuttavat Booster-toimintoon.

Käyttö

Boosterin kytkeminen päälle

- Aseta valmistusastia haluamaasi kohtaan.
- Valitse Manuaalinen 1–9.
- Kosketa symbolia B.

Näyttöön syttyvät B, säätöalue ja päälläoloaika.

Päälläoloajasta näet, kuinka kauan keittoalue on ollut päällä.

Boosterin kytkeminen pois päältä

- Kosketa symbolia ↵.

tai

- Valitse jokin toinen teho.

Avustaja

Keittotasossasi on yli 20 assistenttiohjelmaa erilaisten ruokien ja elintarvikkeiden valmistusta varten.

- Aseta valmistusastia haluamallesi keittoalueelle.
- Valitse Avustaja .
- Valitse haluamasi ruoka/elintarvike.

Kosketusnäyttöön tulee tietoja valitsemastasi ruoasta/elintarvikkeesta.

- Valitse Käynnistys.

Kun valittu lämpötila on saavutettu, laitteesta kuuluu merkkiääni. Päälläoloaika käynnistyy automaattisesti. Laitteesta ei enää kuulu muita merkkiääniä.

Resepteissä on ilmoitettu suosituskypsennysaika.

Vinkki: Aseta kypsennysaika kyseistä keittoaluetta varten Hälytyskellon avulla tai automaattisena pois päältä kytkeytymisaikana (ks. kappale Ajastin).

- Noudata näytön ohjeita.
- Kytke keittoalue käytön jälkeen pois päältä.

Tietojen näyttö

Voit hakea näyttöön käynnissä olevan valmistustoiminnon tiedot.

- Kosketa keittoalueen näytön symbolia .
- Sulje näyttö koskettamalla Käynnistys.

Käyttö

Taulukko – Assistenttiohjelmat

Taulukossa ilmoitetut ajat ovat ohjearvoja. Suosittelemme, että valitset ensin lyhimmän kypsennysajan. Tarvittaessa voit jatkaa kypsentämistä. Päälläoloaika alkaa vasta, kun asetettu lämpötila on saavutettu.

Tuote	🌡️ [°C]	🕒 [min]
Lisukkeet		
Paistetut perunat	180–200	15–25 ¹
Krutongit	200	4–6
Kala		
Kalafilee	180–200	5–15
Paneroitu kalafilee	180–200	5–15
Katkaravut	180–200	2–4
Pikaruokat		
Köyhät ritarit	180–200	6–10
Curry	200–210	10–20 ²
Croque Monsieur	180–200	6–10
Pannulla paistettavat ruoat	200	3–10
Munaruokat		
Omeletti	160–180	3–6
Häränsilmä	160–180	5–10
Munakokkeli	160	2–6
Liha		
Bolognese-kastike	180–220	30–90 ³
Frikadellit	160–180	10–20
Paistettu broilerinrinta	180–220	10–20
Leikkeet	180–200	5–10
Pihvi verinen, 3 cm paksu	200	5–7
Pihvi medium, 3 cm paksu	200	6–10
Pihvi täysin kypsä, 3 cm paksu	160	15–25

Braatvursti	180	5–15
Aamiaispekoni	160–180	8–11
Lampaankyljykset	180–220	5–10
Porsaankyljykset	180–200	6–10
Jälkiruoat		
Pannukakut	160–180	4–8
Letut / Krepit	200	2–3

🔥 lämpötila, ⌚ paisto-/kypsennysaika

¹ Annettu paistoaika koskee keitetyjä perunoita.

Jos paistat raakoja, kuutioituja tai viipaloituja perunoita, paistoaika on noin 15–35 minuuttia.

² Lisää paistamisen jälkeen liemi ja kiehauta.

Valmistusaika alkaa siitä, kun liemi alkaa kiehua.

³ Lisää aineiden paistamisen jälkeen muut ainekset ja kiehauta.

Valmistusaika alkaa siitä, kun ruoka alkaa kiehua muiden aineiden lisäämisen jälkeen.

Ajastin

Kun haluat käyttää ajastinta, keittotason virran täytyy olla kytkettynä päälle.

Voit käyttää ajastinta kahteen tarkoitukseen:

- hälytyskellona munakellon tapaan
- keittoastian lämmityksen automaattiseen pois päältä kytkentään

Voit käyttää molempia toimintoja samanaikaisesti.

Voit asettaa ajaksi 1 minuutti (0:00:01) – 9 tuntia 59 minuuttia ja 59 sekuntia (9:59:59).

Hälytyskello

Hälytyskellon asettaminen

- Avaa vetovalikko.
- Valitse .



Kosketusnäyttöön tulee 0:00:00 (tunnit:minuutit:sekunnit).

- Kosketa 0 (tunnit) tai 00 (minuutit tai sekunnit).
- Aseta haluamasi aika painikkeilla - tai +.
- Vahvasta valitsemalla OK.

Hälytysajan muuttaminen

- Valitse .
- Kosketa muutettavaa arvoa.
- Aseta haluamasi aika painikkeilla - tai +.
- Vahvasta valitsemalla OK.

Hälytysajan poistaminen

- Valitse .
- Valitse .
- Vahvasta valitsemalla OK.

Automaattinen virrankatkaisu

Voit valita ajan, jonka kuluttua keittoalue kytkeytyy automaattisesti pois päältä. Voit käyttää toimintoa kaikilla keittoalueilla samanaikaisesti.

Jos asettamasi aika on pidempi kuin sallittu enimmäiskäyttöaika, turvakatkaisin kytkee keittoalueen pois päältä automaattisesti kun sallittu enimmäiskäyttöaika on kulunut (ks. kappale Turvatoiminnot, Turvakatkaisu).



Poiskytkentäajan asettaminen

- Valitse haluamasi keittoalueen teho tai lämpötila.
 - Valitse .
- Kosketusnäyttöön tulee 0:00:00 (tunnit:minuutit:sekunnit).
- Kosketa 0 (tunnit) tai 00 (minuutit tai sekunnit).
 - Aseta haluamasi aika painikkeilla - tai +.
 - Vahvista valitsemalla OK.
 - Jos haluat ajastaa muutkin keittoalueet kytkeytymään automaattisesti pois päältä, toimi samalla tavalla.

Poiskytkentäajan muuttaminen

- Valitse .
- Kosketa muutettavaa arvoa.
- Aseta haluamasi aika painikkeilla - tai +.
- Vahvista valitsemalla OK.

Poiskytkentäajan poistaminen

- Valitse .
- Valitse .
- Vahvista valitsemalla OK.

Kun olet poistanut ajan, myös päälläoloaika poistuu näytöstä.

Lisätoiminnot

Stop&Go

Voit käyttää tätä toimintoa vain, kun käytät kaikkia valmistusastioita toiminnolla Manuaalinen 1–9. Kun kytket Stop&Go-toiminnon päälle, kaikki tehot alenevat samanaikaisesti teholle 1. Et voi muuttaa tehoja tai ajastimeen asetettua aikaa, voit ainoastaan kytkeä keittotason pois päältä. Mahdolliset hälytysaika, poiskytkentäajat ja booster-toiminnon aikajatkavat kulumistaan. Kun otat toiminnon pois käytöstä, tehot palautuvat viimeksi valitsemallesi teholle ja ajat jatkavat kulumistaan.

Ottaminen käyttöön/pois käytöstä

Jos et kytke toimintoa pois päältä 30 minuutin kuluessa, keittotaso kytkeytyy automaattisesti pois päältä.

- Avaa vetovalikko.
- Kosketa symbolia II/► n. 1 sekunnin ajan.

Recall-toiminto

Jos satut joskus kytkemään keittotason epähuomioissa pois päältä kesken ruoanlaiton, tällä toiminnolla voit palauttaa kaikki asetukset nopeasti takaisin. Keittotaso on kuitenkin kytkettävä päälle 10 sekunnin kuluessa pois päältä kytkemisestä.

- Kytke keittotaso takaisin päälle.
- Valitse *Kyllä*.

Pyyhkimissuoja

Voit lukita keittotason kosketusnäytön 20 sekunnin ajaksi esim. sen puhdistamista varten. Hipaisupainike  ei kuitenkaan lukitu.

Ottaminen käyttöön

- Avaa vetovalikko.
- Kosketa symbolia .

Symbolin  alla näyttö laskee aikaa alaspäin



Ottaminen pois käytöstä

- Avaa vetovalikko.
- Kosketa symbolia .

Esittelytila



Tätä toimintoa voi myymälöissä käyttää laitteen esittelyyn ilman, että keittoalueet kuumenevat.

Ottaminen käyttöön

- Avaa Asetukset  (ks. kappale Asetukset .
- Kosketa Demo-tila | päällä.

Kosketusnäytön keskellä näkyy DEMO.



Ottaminen pois käytöstä

- Avaa Asetukset  (ks. kappale Asetukset .
- Kosketa Demo-tila | pois päältä.

DEMO sammuu kosketusnäytöstä.

Keittotason tietojen tarkistaminen

Voit halutessasi tarkistaa keittotason tyyppinumeron, valmistusnumeron ja ohjelmistoversion.

- Avaa Asetukset  (ks. kappale Asetukset .
- Kosketa Ohjelmaversio.

Keittotason tiedot tulevat kosketusnäyttöön.

Turvatoiminnot

Käytön estävä lukitus

Keittotasossa on käytön estävä lukitus, jottei kukaan voi kytkeä sitä päälle vahingossa. Käytön estävä lukitus voidaan ottaa käyttöön vain, kun mikään keittalue ei ole toiminnassa.

Käytönestön ottaminen käyttöön / pois käytöstä

- Kytke keittotason virta päälle.
- Avaa vetovalikko.
- Kosketa symbolia  3 sekunnin ajan.

Turvakatkaisu

Kosketusnäyttö on peitettyä

Keittotaso kytkeytyy automaattisesti pois päältä, jos kosketusnäyttö on peitettyä yli 10 sekunnin ajan, esim. sormella, ylikiehuneella ruoalla tai päälle asetetulla esineellä. Kosketusnäyttöön tulee virheilmoitus F6716 ja laitteesta kuuluu merkkiääni.

Poista esine ja/tai lika ja kosketa OK, niin keittotaso on taas käyttövalmis.

Olet käyttänyt laitetta liian pitkään

Jos jokin induktiokäämi on päällä epätavallisen pitkän ajan, turvakatkaisin kytkee sen pois päältä. Turvakatkaisuaika vaihtelee valitun tehon mukaan. Kun aika ylittyy, lämmitys kytkeytyy pois päältä ja jälkilämmösoitin syttyy. Voit valita haluamasi tehon tavalliseen tapaan.

Keittoalueen teho*	Enimmäiskäyttöaika [h]
1/1.	9
2/2.	8
3/3.	7
4/4.	6
5/5.	5
6/6.	4
7/7.	3
8/8.	2
9	1

* Tehot, joiden jäljessä näkyy piste, ovat käytössä vain jos olet ottanut käyttöön laajennetut tehot (ks. kappale Tehoalueet).

Ylikuumenemissuoja

Jos valmistusastian pohja ylikuumenee, keittoalueen teho alenee automaattisesti. Näyttö ei muutu. Teho palaa takaisin normaaliksi, kun astia on jäähtynyt.

Asetukset

Valikossa Asetukset  voit muokata keittotasoa omien tarpeidesi mukaiseksi.

Asetukset-valikon hakeminen esiin

Voit muuttaa asetuksia vain silloin, kun laite ei ole toiminnassa.

- Kytke keittotason virta päälle.
- Avaa vetovalikko.
- Valitse Asetukset .

Asetukset – muuttaminen

- Valitse haluamasi valikon kohta.

Nykyinen asetus näkyy oranssina.

- Valitse haluamasi vaihtoehto.
- Vahvista valitsemalla OK.

Jos haluat poistua valikon kohdasta tekemättä muutoksia, kosketa Asetukset.

Asetukset

Valikon kohta	Mahdolliset asetukset
Näytön kirkkaus	1 – 5
Kieli 	.../deutsch/english/...
Jatkuva kattilantunnistus	päällä*
	pois päältä
Palautus-toiminto	päällä*
	pois päältä
Merkkiaänet	päällä*
	pois päältä
Tehonsäätö	10.800 W*
	7.200 W
Tehoasetukset	ilman välitehoja (1, 1.5, 2, 2.5, 3 jne.)*
	välitehoilla (1, 1.5, 2, 2.5, 3 jne.)
Kesto aika	päällä*
	pois päältä
Avustaja	päällä*
	pois päältä
Tehtasasetukset	Kyllä
	Ei
Ohjelmaversio	
Miele@home	ks. kappale Käyttöönotto, Valmistelut Miele@home-käyttöä ja Con@ctivity-käyttöä varten
Demo-tila	päällä
	pois päältä*

* tehdasasetus

Tietoja vertailutestejä varten

Normin EN 60350-2 mukaisia kokeiluruokia

Tehdasasetuksena käytössä on 9 tehoa.

Ota norminmukaisten testien ajaksi käyttöön laajennetut tehot (ks. kappale Ohjelmointi).

 Kuumien pintojen aiheuttama palovammojen vaara.

Keittotason pinta on ruoanvalmistuksen jälkeen kuuma.

Kytke keittotason virta pois päältä.

Anna keittotason pinnan jäähtyä ennen kuin alat puhdistaa sitä.

 Rakenteisiin tunkeutuvan kosteuden aiheuttamien vaurioiden vaara. Höyrypuhdistimen höyry voi päästä laitteen sähköä johtaviin osiin ja aiheuttaa oikosulun.

Älä siksi koskaan käytä höyrypuhdistimia keittotason puhdistukseen.

Kaikki pinnat voivat värjäytyä pysyvästi, jos käytät vääränlaisia puhdistusaineita. Pinnat naarmuuntuvat herkästi.

Älä missään tapauksessa jätä pintaan puhdistusaineiden jäämiä.

Älä käytä hankaavia tai naarmuttavia puhdistusaineita tai -välineitä.

Anna keittotason jäähtyä ennen puhdistusta.

- Puhdista keittotaso jokaisen käyttökerran jälkeen.
- Kuivaa keittotaso aina kun olet pyyhkinyt sen kostealla. Näin välttyt kalkkijäämiltä.

Epäsopivat puhdistusaineet ja -välineet

Jotta pinnat eivät vahingoittuisi, älä käytä puhdistuksessa:

- käsiastianpesuainetta
- soodaa, alkalia, ammoniakkaa, happoa tai klooria sisältäviä puhdistusaineita
- kalkkia irrottavia puhdistusaineita
- tahran- tai ruosteenpoistoainetta
- hankaavia puhdistusaineita, esim. hankausjauhetta, nestemäistä hankausainetta, puhdistuskiviä
- liuotinaineita sisältäviä puhdistusaineita
- astianpesukoneen pesuaineita
- grillin- tai uuninpuhdistusaineita
- lasinpuhdistusaineita
- hankaavia kovia sieniä tai harjoja (kuten patasieniä tai käytettyjä pesusieniä, joissa voi olla vielä hankausainejäämiä)
- ihmisieniä (taikasieniä)

Puhdistus ja hoito

Keraamisen lasipinnan puhdistus

 Terävien esineiden aiheuttamien vaurioiden vaara.

Keittotason ja työtason välinen tiivistenauha voi vahingoittua.

Keraamisen lasipinnan ja kehysten välinen tiivistenauha voi vahingoittua.

Älä käytä puhdistukseen mitään teräviä välineitä.

Käsiastianpesuaine ei poista kaikkia likaantumia ja jäämiä keraamiselta pinnalta. Lisäksi astianpesuaineesta jää lasiin sinertäviä läikkiä. Näitä värjäntymiä on myöhemmin mahdoton poistaa.

Puhdista keraaminen lasipinta säännöllisesti tarkoitukseen kehitetyllä keraamisen keittotason puhdistusaineella.

- Poista karkea lika kostealla liinalla, kiinnitarttunut lika puhdistuskaapimen avulla.
- Puhdista keraaminen lasipinta lopuksi Mielen keraamisten tasojen ja teräspintojen puhdistukseen tarkoitettulla puhdistusaineella (ks. kappale Erikseen ostettavat lisävarusteet – Puhdistus- ja hoitoaineet) tai muulla keraamisten keittotasojen puhdistukseen tarkoitettulla aineella sekä talouspaperilla tai puhtaalla liinalla. Älä levitä puhdistusainetta kuumalle keittotasolle, sillä siitä voi jäädä pysyviä läikkiä. Noudata puhdistusainevalmistajan ohjeita.
- Poista puhdistusainejäämät kostealla liinalla ja kuivaa pinta lopuksi.

Muutoin puhdistusainejäämät palavat kiinni seuraavilla käyttökertoilla ja vahingoittavat laitteen keraamista lasipintaa. Poista puhdistusainejäämät tarkasti.

- Puhdista kalkin, veden ja alumiinijäämien aiheuttamat (metallinhoitoiset) **tahrat** keraamisten tasojen ja teräspintojen puhdistukseen tarkoitettulla puhdistusaineella.

 Kuumien pintojen aiheuttama palovammojen vaara.

Keittotason pinta tulee käytön aikana erittäin kuumaksi.

Suojaa kätesi esim. patakintailla, ennen kuin alat kaapia kuumalle lasipinnalle joutunutta sokeria, muovia tai alumiinifoliota pois puhdistuskaapimella.

- Jos kuumalle lasipinnalle joutuu **sokeria, muovia tai alumiinifoliota**, kytke laite välittömästi pois päältä.
- Kaavi lasipinnalle joutuneet aineet **heti** pois puhdistuskaapimen avulla keittotason ollessa vielä kuuma.
- Kun keittotaso on ehtinyt jäähtyä, puhdista keraaminen lasipinta vielä edellä kerrotulla tavalla.

Useimmat päivittäisessä käytössä syntyvät häiriöt ja ongelmat voit poistaa itse. Monissa tapauksissa säästät sekä aikaa että rahaa, kun sinun ei tarvitse kutsua huoltoliikettä paikalle.



Seuraavien taulukoiden tarkoituksena on auttaa sinua löytämään häiriön tai vian mahdollinen syy.

Näyttöihin tulevat ilmoitukset

Ongelma	Syy ja toimenpide
Kosketusnäytössä näky F6713 tai F6771 ja keittotaso kytkeytyy automaattisesti pois päältä.	<p>Kuumennat valmistusastiaa tyhjänä.</p> <ul style="list-style-type: none"> ■ Kosketa OK. ■ Odota, kunnes jälkilämmön osoitin  sammuu (ks. kappale Käyttö, Jälkilämmön osoitin). ■ Anna valmistusastian jäähtyä.
Kosketusnäytössä näky F6734 ja keittotaso kytkeytyy automaattisesti pois päältä.	<p>Valmistusastia on väärässä paikassa.</p> <ul style="list-style-type: none"> ■ Kohdista valmistusastia uudelleen (ks. kappale Käyttö – Valmistusastian sijoittaminen induktioalueelle). ■ Kosketa OK.
Kosketusnäytössä näky F6716 ja keittotaso kytkeytyy automaattisesti pois päältä.	<p>Kosketusnäyttö peitettynä, esim. sormella, ylikiehu- neella ruoalla tai päälle asetetulla esineellä.</p> <ul style="list-style-type: none"> ■ Poista likaantumet tai ylimääräiset esineet (ks. kappale Turvatoiminnot – Turvakatkaisu). ■ Kosketa OK.
Kosketusnäytössä näky F6704 ja keittotaso kytkeytyy automaattisesti pois päältä.	<p>Jäähdytysilmankierron imu- tai puhallusaukot ovat tukossa.</p> <ul style="list-style-type: none"> ■ Poista tukokset. ■ Kosketa OK.
Näyttöön tulee jokin ilmoitus, jota ei ole tässä taulukossa.	<p>Elektroniikkaan on tullut toimintahäiriö.</p> <ul style="list-style-type: none"> ■ Irrota keittotaso kokonaan sähköverkosta noin minuutiksi. ■ Jos häiriö toistuu, kun liität laitteen takaisin sähköverkkoon, ota yhteys valtuutettuun Miele-huolto- liikkeeseen.

Vianetsintä

Odottamaton käyttäytyminen

Ongelma	Syy ja toimenpide
Jossain näytössä vilkkuu - - -.	Kyseisellä keittoalueella ei ole astiaa tai astia on vääränlaista materiaalia. ■ Käytä oikeanlaista astiaa (ks. kappale Induktio – Valmistusastiat).
	Valmistusastia ei ole oikein kohdallaan. ■ Siirrä astia toiseen kohtaan.
	Kyseisellä keittoalueella on metalliesineitä, esim. aterimia. ■ Poista esineet.
Kosketusnäyttö ei reagoi.	Sinulla on käsineet tai sormesi ovat märät. ■ Käytä kosketusnäyttöä vain paljain käsin.
	Pyyhkimissuoja  on otettu käyttöön. ■ Ota pyyhkimissuoja pois käytöstä (ks. kappale Lisätoiminnot, Pyyhkimissuoja  .
	Olet kosketanut kosketusnäyttöä samalla, kun pidät kiinni valmistusastiasta. ■ Kosketa kosketusnäyttöä vain, kun kätesi ovat vapaat.
	Kosketusnäyttö on likainen. ■ Poista lika.
Symbolit reagoivat, kun kosketat niiden viereistä aluetta.	Kosketusnäytöllä on vettä tai muuta nestettä. ■ Kuivaa kosketusnäyttö.
Teho alenee automaattisesti tai sitä ei voi suurentaa.	Jollakin keittoalueella on samanaikaisesti käytössä kaksi valmistusastiaa (ks. kappale Induktio, Virransäästö).
Jokin induktioalueen kohta kytkeytyy automaattisesti pois päältä.	Olet käyttänyt sitä liian pitkään. ■ Valitse uudelleen jokin teho (ks. kappale Turvatoiminnot – Turvakatkaisu).
Jokin keittoalue ei toimi valitsemallasi teholla tavanomaisen tehokkaasti.	Ylikuumenemissuoja on lauennut. ■ Jos valmistusastian pohja ylikuumenee, keittoalueen teho alenee automaattisesti. Näyttö ei muutu. Teho palaa takaisin normaaliksi, kun astia on jäähtynyt.

Ongelma	Syy ja toimenpide
Jokin induktioalueen kohta tai koko keittotaso kytkeytyy automaattisesti pois päältä.	Ylikuumenemissuoja on lauennut. ■ Ks. kappale Turvatoiminnot – Ylikuumenemissuoja.

Vianetsintä

Tulos ei tyydytä

Ongelma	Syy ja toimenpide
Lämmitysaika on epätavallisen pitkä.	Valmistusastia ei ole oikein kohdallaan. ■ Kohdista valmistusastia uudelleen (ks. kappale Käyttö, Valmistusastian sijoittaminen induktioalueelle).
	Valmistusastian pohja tai keittotason pinta on likainen. ■ Poista lika.
	Olet lisännyt astiaan vettä, öljyä tms. lämmitysaikana. ■ Älä lisää astiaan mitään lämmitysaikana.
Keskenään samanlaisissa keitto- tai paistotilanteissa kypsymisaika tai ruskistusaste vaihtelevat vähän	Kyseessä ei ole häiriö. Keittoastian pohjan materiaali ja astian sijainti keittotasolla vaikuttavat induktiokäämien tehoon. Tämä vaikuttaa kypsymiseen.

Yleiset ongelmat tai tekniset häiriöt

Ongelma	Syy ja toimenpide
Keittotaso ei kytkeydy päälle.	<p>Keittotaso ei saa virtaa.</p> <ul style="list-style-type: none"> ■ Varmista, ettei laitteen sulake ole lauennut. Ota yhteyttä sähköasentajaan tai Miele-huoltoon (ks. tarvittava sulakekoko laitteen arvokilvestä). <p>Kyseessä voi olla tekninen häiriö.</p> <ul style="list-style-type: none"> ■ Irrota laite sähköverkosta noin 1 minuutin ajaksi jollain seuraavista tavoista: <ul style="list-style-type: none"> – kytke automaattisulake pois päältä tai kierrä sulake kokonaan irti sulaketaulusta tai – kytke vikavirtasuojakytkin pois päältä. ■ Ellei keittotaso kytkeydy päälle vielä sittenkään, kun kytket sulakkeen/vikavirtasuojakytkimen takaisin päälle, ota yhteyttä sähköalan ammattilaiseen tai Miele-huoltoon.
Keittoalue ei lämpene.	Keittoalue on edellisen käytön jäljiltä vielä liian kuumaa. Se alkaa lämmitä heti, kun se on jäähtynyt.
Kun käytät uutta keittotason ensimmäistä kertaa, siitä muodostuu haju ja höyryä.	Metalliset osat on suojattu hoitoaineella. Hoitoaine saattaa aiheuttaa ohimenevää käryä ja höyryä keittotason ensimmäisellä kuumennuskerralla. Myös induktiokäämien materiaali aiheuttaa käryä ensimmäisten käyttötuntien aikana. Käryn muodostuminen vähenee seuraavilla käyttökertoilla ja loppuu vähitellen kokonaan. Käryn ja mahdollisen höyryn muodostuminen on ohimenevä ilmiö, joka ei ole merkki mistään virheellisistä kytkennöistä tai laitteessa olevasta viasta. Ne eivät ole myöskään terveydelle haitallisia.
Keittotasosta kuuluu ääntä, vaikka olet kytkenyt sen pois päältä.	Jäähdytyspuhallin jatkaa toimintaansa, kunnes keittotaso on jäähtynyt tarpeeksi, ja kytkeytyy sitten pois päältä automaattisesti.

Erikseen ostettavat lisävarusteet

Miele on kehittänyt laajan valikoiman lisävarusteita sekä puhdistus- ja hoitotuotteita, jotka on sovitettu Mielen laitteisiin optimaalisella tavalla.

Voit hankkia näitä tuotteita kätevimmin Mielen verkkokaupasta.

Voit hankkia kaikkia tuotteita myös Miele-huollosta (katso tämän käyttöohjeen takakansi) tai Miele-kauppiaaltasi.

Keitto-/paistoastiat

Mielellä on laaja valikoima valmistus- ja paistoastioita. Ne sopivat toiminnaltaan ja mitoiltaan täydellisesti Mielen laitteisiin. Yksityiskohtaisia tietoja löydät Mielen verkkosivuilta.

Puhdistus- ja hoitaineet

Keraamisten tasojen ja teräspintojen puhdistusaine 250 ml



Poistaa pinttyneitä likaantumia, kalkkitahroja ja alumiinijäämiä.

Mikrokuituliina

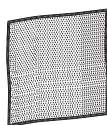

Sormenjälkien ja kevyiden tahrojen pyyhkimiseen.

Yhteydenotto häiriötilanteissa

Ellet saa itse poistetuksi toimintahäiriötä, ota yhteys Mielen koneita ja laitteita myyvään liikkeeseen tai Mielen asiakaspalveluun.

Mielen huollon voit varata verkossa osoitteesta www.miele.fi/huolto.

Mielen asiakaspalvelun yhteystiedot löydät tämän vihkosen takakannesta.

Asiakaspalvelu tarvitsee laitteen mallitunnisteen ja valmistusnumeron (Fabr./SN/Nr.). Nämä tiedot löytyvät arvokilvestä.

Takuu

Tälle laitteelle on myönnetty kahden (2) vuoden takuu.

Lisätietoja takuuehdoista löydät laitteen mukana toimitetusta erillisestä takuuvihkosesta.

Asennus

Turvallisuusohjeita asentamista varten

 Virheellisen asennuksen aiheuttamien vahinkojen vaara. Keittotaso voi vahingoittua, jos sijoitat sen paikalleen väärin. Jätä keittotason asennus alan ammattilaisen tehtäväksi.

 Sähköiskuvaara. Laitteen vääränlainen liittäminen sähköverkkoon voi aiheuttaa sähköiskun. Anna sähköalan ammattilaisen liittää keittotaso sähköverkkoon.

 Putoavien esineiden aiheuttama vaurioiden vaara. Keittotaso voi vahingoittua sen yläpuolisten yläkaappien ja liesituulettimen asennuksen yhteydessä. Asenna siksi keittotaso paikalleen vasta, kun yläkaapit ja liesituuletin on ensin asennettu.

- ▶ Työtason pinnoitteen on oltava liimattu kuumuutta kestäväällä (100 °C) liima-aineella, jottei pinnoite irtoa tai menetä muotoaan. Seinän ja keittotason väliin tulevien listojen on oltava kuumuutta kestäviä.
- ▶ Keittotasoa ei saa asentaa kylmlaitteiden, astianpesukoneen eikä pesukoneen tai kuivausrummun yläpuolelle.
- ▶ Verkkoliitännäjohto on asennettava siten, ettei kukaan pääse koskemaan siihen asennuksen jälkeen.
- ▶ Keittotason verkkoliitännäjohto ei saa joutua kosketuksiin liikkuvien keittiökalusteiden osien (esim. vetolaatikosto) kanssa eikä johtoon saa kohdistua minkäänlaista mekaanista rasitusta.
- ▶ Noudata seuraavilla sivuilla annettuja turvaetäisyyksiä.

Turvaetäisyydet

Turvaetäisyys keittotason yläpuolella

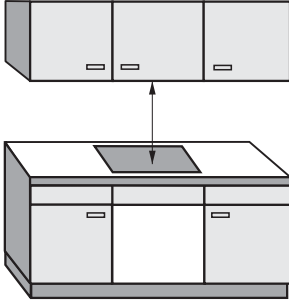

Keittotason ja sen yläpuolelle asennettavan liesituulettimen väliin on jätettävä liesituulettinvalmistajan suosittelema turvaväli.

Jos liesituulettimen valmistajan suositukset eivät ole käytettävissä, jätä keittotason ja helposti syttyvien materiaalien (esim. yläpuolelle ripustetun hyllyn) väliseksi turvaetäisyydeksi vähintään 500 mm.

Kun asennat liesituulettimen alle rinnakkain useita laitteita, joiden käyttö- ja asennusohjeissa suositeltu vähimmäisetäisyys liesituulettimesta on erilainen, etäisyydeksi tulee valita aina suurin ilmoitettu etäisyys.

Turvaetäisyys keittotason alapuolella

Keittotason ilmanvaihdon takaamiseksi laitteen alareunan ja laitteen alle asennetun uunin, välipohjan tai vetolaatikon väliin on jätettävä riittävän suuri rako.

Vähimmäisturvaetäisyys keittotason alareunasta

- uunin yläreunaan: 25 mm
- välipohjan yläreunaan: 25 mm
- vetolaatikon yläreunaan: 5 mm
- vetolaatikon pohjaan: 75 mm

Asennus

Välipohja

Keittotason alle ei tarvita välipohjaa, mutta haluttaessa sellaisen voi asentaa.

Näkymä sivulta

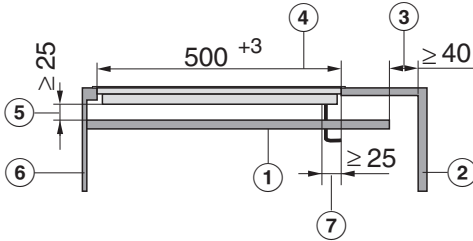

- ① Välipohja
- ② Kaapin takaseinä
- ③ Keittotason tuuletuksen vaatima välipohjan takareunan ja kaapin takaseinän välinen vähimmäisetäisyys
- ④ Työtason upotusaukko
- ⑤ Keittotason tuuletuksen vaatima keittotason alareunan ja välipohjan yläreunan välinen vähimmäisetäisyys
- ⑥ Etureuna
- ⑦ Liitäntäjohtoa varten tehtävä aukko
Työtason upotusaukon takareunan ja johtoa varten tehtävän aukon reunan välinen vähimmäisetäisyys

Näkymä yläpuolelta

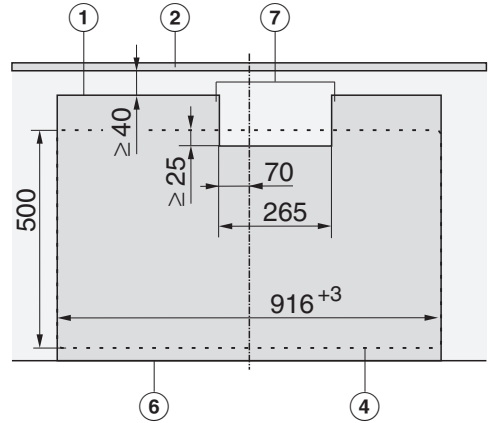

- ① Välipohja
- ② Kaapin takaseinä
- ④ Työtason upotusaukko
- ⑥ Etureuna
- ⑦ Liitäntäjohtoa varten tehtävä aukko
Työtason upotusaukon takareunan ja johtoa varten tehtävän aukon reunan välinen vähimmäisetäisyys

Turvaetäisyys sivuilta/takaa

Keittotaso tulisi mieluiten sijoittaa siten, että sen molemmille puolille jää runsaasti vapaata tilaa.

Keittotason takana oleviin kaapistoihin tai takaseinään on jätettävä vähintään alla ilmoitettu vähimmäisetäisyys ①.

Keittotason toisella sivulla (vasemmalla tai oikealla puolella) olevaan kaapistoon tai seinään on jätettävä vähintään alla ilmoitettu vähimmäisetäisyys ②, ③ ja vastakkaisella sivulla vähimmäisetäisyys on 300 mm.

① vähimmäisetäisyys keittotason upotusaukosta **takaseinään**:
50 mm

② vähimmäisetäisyys keittotason upotusaukon **oikealta** sivulta sivuseinään (esim. komerokaappiin):
50 mm

③ vähimmäisetäisyys keittotason upotusaukon **vasemmalta** sivulta sivuseinään (esim. komerokaappiin):
50 mm

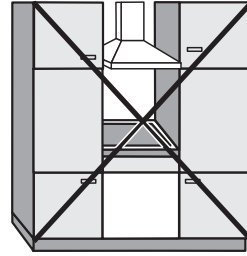

Ei sallittu

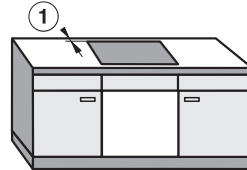
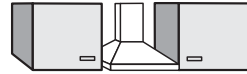

Erittäin suositeltava

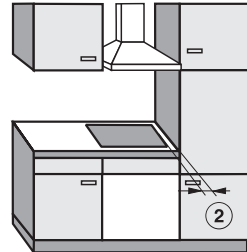

Ei suositeltava

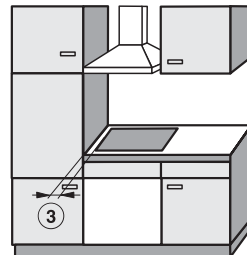

Ei suositeltava

Asennus

Keittotason turvaetäisyys, kun välitilan seinässä on erikoispinnoite

Jos laitteen takana olevassa välitilaseinässä on erikoispinnoite, työtasoon tehtävän upotusaukon ja seinäpinnoitteen väliin täytyy jättää riittävä turvaetäisyys, koska korkeat lämpötilat voivat vahingoittaa tai muovata seinäpinnoitetta.

Kun välitilan seinäpinnoite on puuta tai muuta palavaa materiaalia, upotusaukon takareunan ja seinäpinnoitteen välisen etäisyyden on oltava vähintään 50 mm ⑤.

Jos seinäpinnoite on palamatonta materiaalia (metallia, luonnonkiveä, keraamisia laattoja tms.), upotusaukon ja seinäpinnoitteen välinen vähimmäisetäisyys ⑤ on 50 mm vähennettynä seinäpinnoitteen paksuudella.

Esimerkki: seinäpinnoitteen paksuus 15 mm

50 mm - 15 mm = vähimmäisetäisyys 35 mm

Huulloskeittotasot

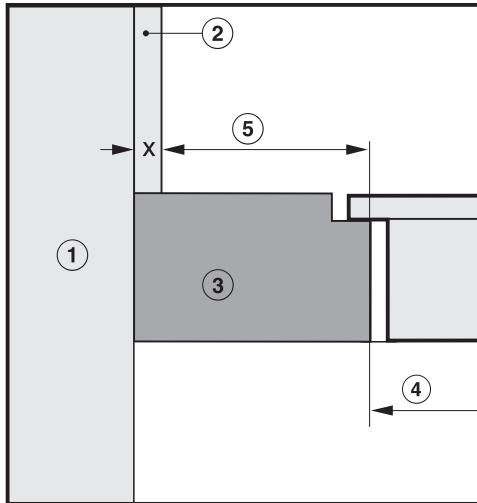

Kehykselliset / viistetyt keittotasot

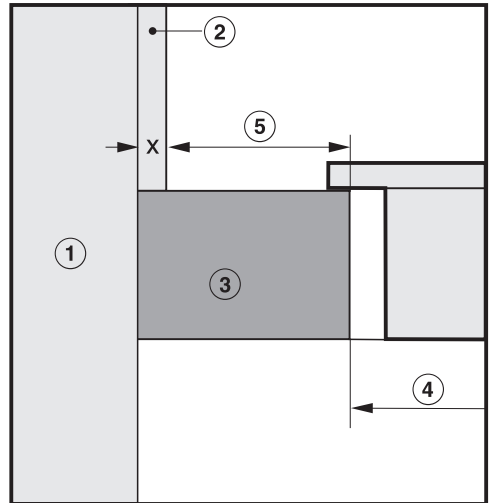

- ① Seinärakenne
- ② Seinäpinnoitteen mitta x = seinäpinnoitteen paksuus
- ③ Työtaso
- ④ Työtasoon tehty upotusaukko
- ⑤ Vähimmäisetäisyys
palaviin materiaaleihin 50 mm
palamattomiin materiaaleihin 50 mm - mitta x

Ohjeita asennukseen – huullosasennus

Keittotason ja työtason välinen tiiviste

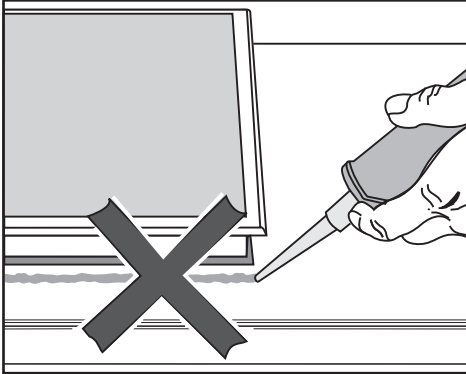

⚠ Virheellisen asennuksen aiheuttama vaurioiden vaara.

Jos keittotaso täytyy myöhemmin irrottaa työtasosta, keittotaso ja työtaso voivat vahingoittua, jos olet käyttänyt saumausainetta keittotason tiivistämiseen.

Älä missään tapauksessa laita mitään saumausainetta keittotason ja työtason väliin.

Keittotason reunan alla oleva tiivistenauha toimii riittävänä tiivisteenä työtasoa vasten.

Kaakeloitu työtaso

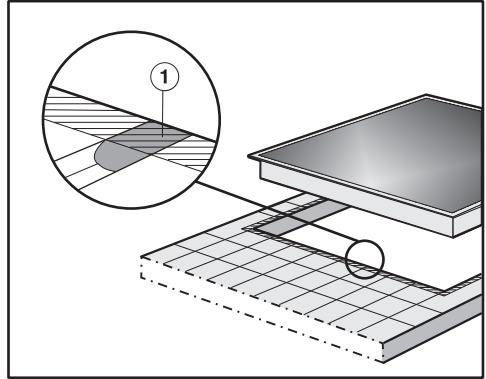

Tasoita kaakelisaumat ① ja varmista, että työtason pinta on upotusaukon reunan alueelta (kuvassa viivoitettuna näkyvä alue) sileää ja tasainen, jotta keittotaso painuisi tasaisesti upotusaukoon ja jotta sen reunan alla oleva tiivistenauha asettuisi riittävän tiiviisti työtason pintaa vasten.

Tiivistenauha

Jos keittotaso joudutaan irrottamaan huoltoa varten, sen reunan alla oleva tiivistenauha voi vahingoittua.

Vaihda tiivistenauha aina, kun laite asennetaan uudelleen paikalleen.

Asennus

Sijoitusmitat – kelluva asennus

Kaikki asennuspiirroksissa ilmoitetut mitat ovat millimetrejä.

Sijoitusmitat – KM 7999 FR

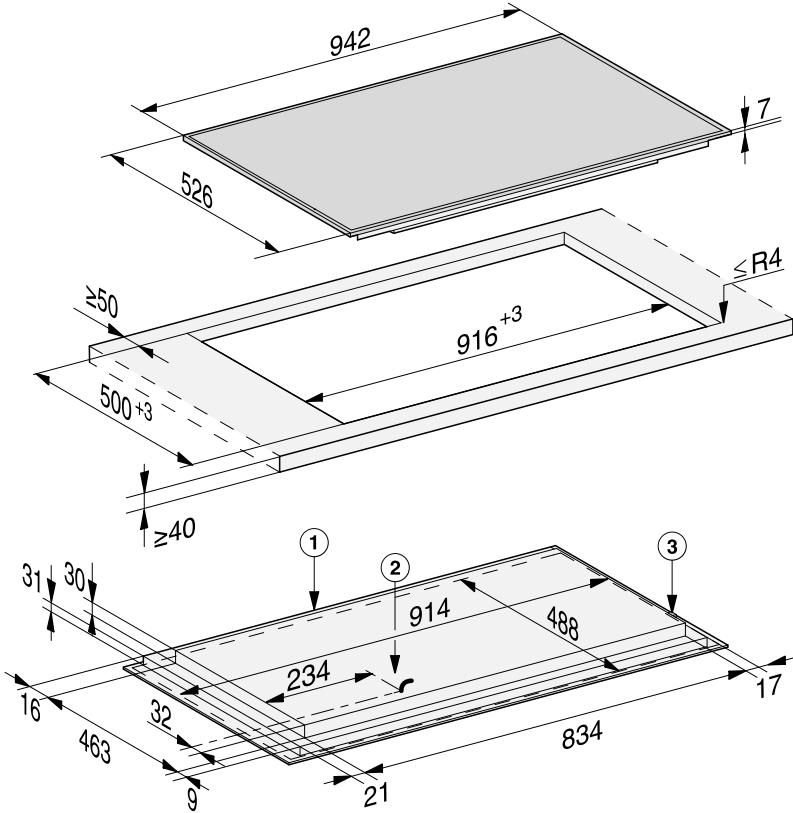

- ① Laitteen etupuoli
- ② Liitântärasia ja verkkoliitântäjohto
Verkkoliitântäjohdon P = 1 280 mm
- ③ WLAN-tiedonsiirtotikun liitântä

Sijoitusmitat – KM 7999 FL

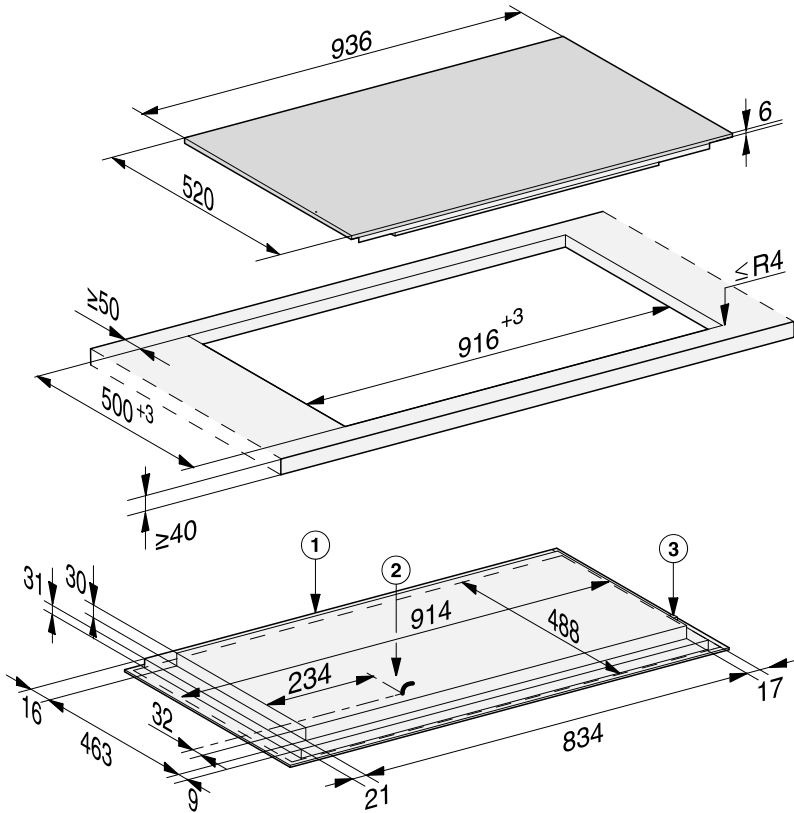

- ① Laitteen etupuoli
- ② Liitäntärasia ja verkkoliitäntäjohto
Verkkoliitäntäjohdon P = 1 280 mm
- ③ WLAN-tiedonsiirtotikun liitäntä

Asennus

Kelluva asennus

- Tee työtasoon tarvittava upotusaukko. Noudata tarvittavia turvaetäisyyksiä (ks. kappale Asennus – Turvaetäisyydet).
- **Kun työtaso on puuta**, tiivistä upotusaukon leikkauspinnat erikoislakalla, silikonilla tai valuhartsilla. Näin välttyt leikkauspintojen turpoamiselta mahdollisen kosteuden vaikutuksesta. Tiivistemateriaalin on oltava lämmönkestävää.

Ole huolellinen levittäessäsi tiivisteitä, ettei niitä joudu työtason yläpinnalle.

- Liimaa mukana toimitettu tiivistenauha keittotason reunan alle. Älä venytä tiivistettä liimatessasi sitä.
- Pujota keittotason verkkoliitäntäjohto upotusaukon läpi.
- Aseta keittotaso tarkasti upotusaukon keskelle. Tarkista samalla, että tiivistenauha painuu tasaisesti joka puolelta kiinni työtason pintaan, jotta laitteen ja työtason välisestä yhtymäkohdasta tulee tiivis.

Älä missään tapauksessa käytä saumausaineita (esim. silikonია) lisätiivisteinä!

Jollei tiivistenauha painu kaikista laitteen nurkista tiivisti työtason pintaa vasten, työstä nurkkien sädettä ($\leq R4$) varovasti pistosahalla.

- Liitä keittotaso sähköverkkoon.
- Tarkasta keittotason toiminta.

Ohjeita asennukseen – huullosasennus

Huullosasennus on mahdollinen vain luonnonkivestä (graniitti, marmori) tai massiivipuusta valmistettuihin sekä kaakeloituihin työtasoihin. Kappaleessa Asennus – Sijoitusmitat – Huullosasennus on lisäksi ilmoitettu erikseen sellaiset keittotasot, jotka sopivat asennettaviksi lasisiin työtasoihin. Jos työtaso on valmistettu jostakin muusta materiaalista, tarkista aina työtason valmistajalta, soveltuuko kyseinen materiaali laitteen asennukseen.

Alakaapin sisäleveyden on oltava vähintään yhtä leveä kuin työtasoon tehdyn upotusaukon sisäreuna (ks. kappale Asennus – Sijoitusmitat – Huullosasennus). Näin keittotasoon pääsee käsiksi alhaaltapäin myös asennuksen jälkeen ja keittotason asennuskotelo voidaan tarvittaessa irrottaa huoltotöitä varten. Jos keittotasoon ei pääse käsiksi alhaaltapäin asennuksen jälkeen, keittotason saumausaine täytyy ensin poistaa ja keittotaso täytyy irrottaa työtasosta.

Luonnonkiviset työtasot

Keittotaso asennetaan suoraan työtasoon jyrskytyyn aukkoon.

Massiivipuiset, kaakeloidut, lasiset työtasot

Keittotaso kiinnitetään sijoitusaukkoon puulistojen avulla. Kiinnityslistat eivät sisälly toimitukseen, vaan ne on hankittava erikseen.

Tiivistenauha

Jos keittotaso joudutaan irrottamaan huoltoa varten, sen reunan alla oleva tiivistenauha voi vahingoittua.

Vaihda tiivistenauha aina, kun laite asennetaan uudelleen paikalleen.

Asennus

Sijoitusmitat – huullosasennus

Kaikki asennuspiirroksissa ilmoitetut mitat ovat millimetrejä.

Sijoitusmitat – KM 7999 FL

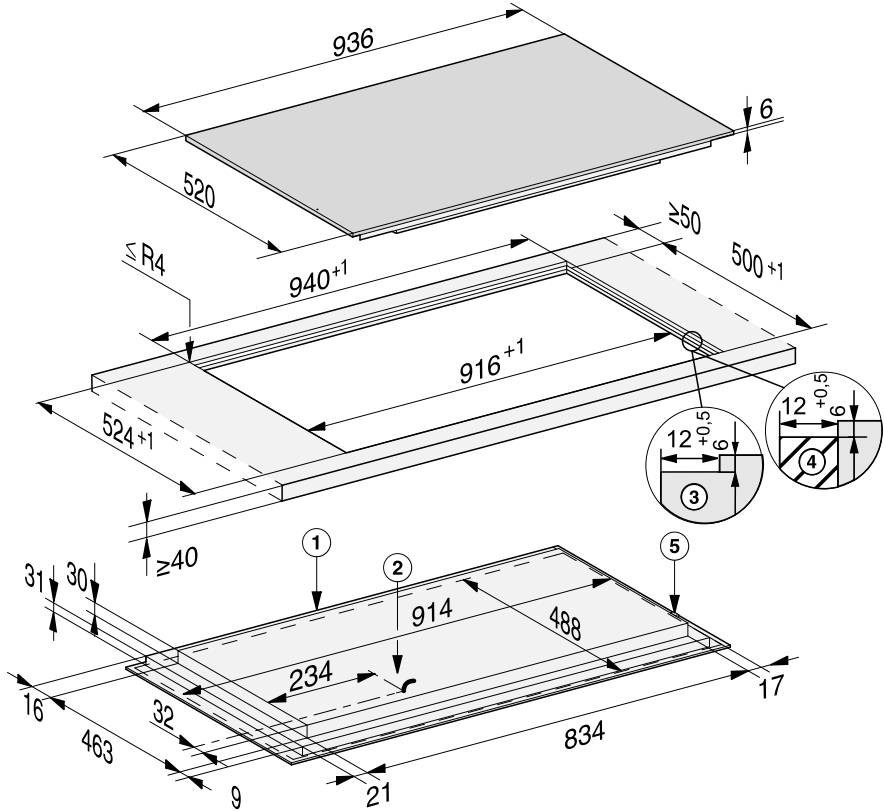

- ① Laitteen etupuoli
- ② Liitântärasia ja verkkoliitântäjohto
Verkkoliitântäjohdon P = 1 280 mm
- ③ Luonnonkivityötasoon tehty huullos
- ④ Puinen lista 12 mm (ei kuulu toimitukseen)
- ⑤ WLAN-tiedonsiirtotikun liitântä

Huullosasennus

- Tee työtason tarvittava upotusaukko. Noudata tarvittavia turvaetäisyyksiä (ks. kappale Turvaetäisyydet).
- Massiivipuiset / kaakeloidut / lasiset työtasot:
Kiinnitä puulistat 6 mm työtason pinnan alapuolelle (ks. kappale Sijoitusmitat – Huullosasennus).
- Liimaa mukana toimitettu tiivistenauha keittotason reunan alle. Älä venytä tiivistettä liimatessasi sitä.
- Pujota keittotason verkkoliitäntäjohto upotusaukon läpi alas.
- Aseta keittotaso upotusaukkoon ja keskitä se paikalleen.

Keittotason ja työtason väliin on jäätävä vähintään 2 mm:n rako. Rako on välttämätön, jotta keittotason voi tiivistää asianmukaisesti.

- Liitä keittotaso sähköverkkoon.
- Tarkasta keittotason toiminta.
- Tiivistä työtason ja keittotason välinen rako lämmönkestävällä (vähintään 160 °C) silikonilla.

 Vääränlaisten tiivistysaineiden aiheuttama vaurioiden vaara.

Vääränlaiset saumausaineet voivat vaurioittaa luonnonkiveä.

Käytä luonnonkiveen ja luonnonkivestä valmistettuihin kaakeleihin ainoastaan luonnonkivelle tarkoitettua silikonia. Noudata valmistajan antamia ohjeita.

Sähköliitännä

 Virheellisen liitännän aiheuttamien vahinkojen vaara.

Asiattomista korjauksista voi aiheutua vaaratilanteita laitteen käyttäjälle.

Miele ei vastaa vahingoista, jotka johtuvat asiattomista asennus- ja huoltotoista sekä korjauksista tai laitteen puuttuvasta tai puutteellisesta maadoituksesta (esim. sähköiskut).

Anna sähköalan ammattilaisen liittää keittotaso sähköverkkoon.

Asentajan on tunnettava kansalliset määräykset sekä paikallisen sähköyhtiön ohjeet ja noudatettava niitä.

Suojaeristettyjen osien kosketussuojaus täytyy tarkistaa asennuksen jälkeen.

Kokonaisliitännäteho

katso arvokilpi

Sähköliitännätiedot

Tarvittavat sähköliitännätiedot löydät laitteen arvokilvestä. Tarkista, että arvokilven tiedot vastaavat käytettäviä sulakkeita ja sähköverkon jännitettä.

Erilaiset liitännämahdollisuudet käyvät ilmi oheisesta liitännäkaaviosta.

Vikavirtasuojakytkin

Turvallisuuden lisäämiseksi liitännän voi varustaa VDE-suositusten mukaisella vikavirtasuojakytkimellä, jonka laukeamisvirta on 30 mA.

Erotuskytkentä sähköverkosta

Keittotason asennus on varustettava erillisellä, kaikki koskettimet avaavalla erotuskytkimellä! Käytettävän kytkimen erotusvälin tulee olla vähintään 3 mm. Tällaisia kytkimiä ovat mm. ylivirtasuojakytkimet ja suojakytkimet.

Sähköverkosta irrottaminen

Keittotason sähköliitännä on sijoitettava paikkaan, jossa siihen pääsee huolto- ja kunnossapitotöiden yhteydessä aina käsiksi.

Kaikki liitännät eivät välttämättä ole mahdollisia joka keittiössä.

Tutustu kansallisiin määräyksiin ja paikallisen sähköyhtiön ohjeisiin ja noudata niitä.

Wiring diagram

220-240 V ~

Yellow/Green — 
Gelb/Grün, Jaune/Vert

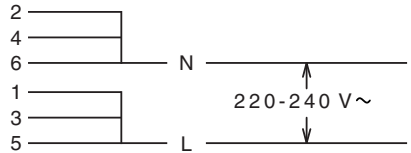

380-415 V 3N~

Yellow/Green — 
Gelb/Grün, Jaune/Vert

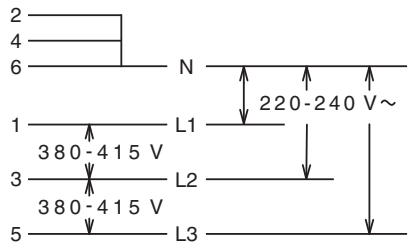

Tuotetiedot

Kotitalouksien sähkökeittotasojen tuoteseloste

EU asetuksen 66/2014 mukaan

MIELE	
Mallitunniste/-merkki	KM 7999
Keittovyöhykkeiden ja/tai alueiden lukumäärä	
Pyöreät sähkökeittovyöhykkeet, kunkin hyötypinta-alan/keittoalueen halkaisija Muut kuin pyöreät sähkökeittovyöhykkeet tai -alueet: keittovyöhykkeen tai -alueen hyötypinta-alan pituus/leveys	1. = 2. = 3. = 4. = 5. = 6. =
Kunkin sähkökeittovyöhykkeen tai -alueen kilogrammaa kohti laskettu energiankulutus (EC _{electric} cooking)	1. = 189,0 Wh/kg 2. = 191,7 Wh/kg 3. = 191,9 Wh/kg
Keittotason kilogrammaa kohti laskettu energiankulutus (EC _{electric hob})	190,9 Wh/kg

Vaatimustenmukaisuusvakuutus

Miele vakuuttaa, että tämä induktiokeitotaso täyttää direktiivin 2014/53/EU vaatimukset.

Täydellinen vaatimustenmukaisuusvakuutus on tilattavissa verkosta osoitteesta:

- www.miele.fi/c/kaeyttoehjeet-385.htm
- Tarvitset tätä varten tuotteen nimen ja valmistusnumeron.

Taajuuskaista	2,4000 GHz – 2,4835 GHz
---------------	----------------------------

Enimmäislähetysteho < 100 mW

Miele Oy
Porttikaari 6
01200 Vantaa
Puhelin: (09) 875 970
Sähköposti: asiakaspalvelu@miele.fi
Internet: www.miele.fi

Saksa
Miele & Cie. KG
Carl-Miele-Straße 29
33332 Gütersloh

KM 7999 FR, KM 7999 FL

fi-FI

M.-Nr. 11 326 700 / 02