

Käyttö- ja asennusohje Sähkökeittotasot



Lue **ehdottomasti** käyttö- ja asennusohje ennen laitteen asennusta, liitännöjen tekemistä ja käyttöönottoa.
Näin vältät mahdolliset vahingot ja laitteesi rikkoontumisen.

Tärkeitä turvallisuusohjeita	5
Pidä huolta ympäristöstäsi	16
Laitteen osat	17
Keittotaso	17
KM 6520 FR, KM 6520 FL.....	17
KM 6521 FR	18
KM 6522 FR	19
KM 6523 FL.....	20
KM 6527 FR	21
Merkkivalot ja käyttöpainikkeet	22
Keittoalueiden tiedot	24
Ensimmäinen käyttökerta	26
Keittotason ensimmäinen puhdistus	26
Keittotason ensimmäinen käyttökerta.....	26
Toimintaperiaate	27
Valmistusastiat	28
Energiansäästövihjeitä	29
Säätöalue	30
Käyttö	31
Käyttöperiaate	31
Keittotason kytkeminen päälle	32
Tehon säätäminen	32
Tehon muuttaminen.....	32
Keittoalueen/Keittotason kytkeminen pois päältä	32
Jälkilämmön osoitin.....	33
Tehon säätäminen - laajennetut tehot	33
Päällekytkentä	34
Alkukuumennusautomaatiikka	35
Ajastin	36
Hälytyskello	36
Automaattinen virrankatkaisu	37
Ajastintoimintojen käyttö samanaikaisesti.....	38
Lisätoiminnot	39
Stop&Go	39
Recall-toiminto	39
Esittelytila	40

Sisältö

Keittotason tietojen tarkistaminen	40
Turvatoiminnot	41
Käytönesto/Turvalukitus	41
Turvakatkaisu.....	42
Ylikuumenemissuoja.....	43
Ohjelmointi	44
Tietoja vertailutestejä varten	47
Puhdistus ja hoito	48
Vianetsintä	50
Näyttöihin tulevat ilmoitukset	50
Odottamaton käyttäytyminen	51
Tulos ei tyydytä.....	52
Yleiset ongelmat tai tekniset häiriöt	53
Erikseen ostettavat lisävarusteet	54
Huolto	55
Yhteydenotto häiriötilanteissa	55
Arvokilpi.....	55
Takuu	55
Asennus	56
Turvallisuusohjeita asentamista varten.....	56
Turvaetäisyydet	57
Ohjeita asennukseen	61
Kelluva asennus	61
Huullosasennus.....	62
Sijoitusmitat – kelluva asennus	63
KM 6520 FR	63
KM 6521 FR	64
KM 6522 FR	65
KM 6527 FR	66
Kelluva asennus	67
Sijoitusmitat – huullosasennus	69
KM 6520 FL.....	69
KM 6523 FL.....	70
Huullosasennus	71
Sähköliitäntä.....	72
Tuotetiedot	75

Tärkeitä turvallisuusohjeita

Tämä keittotaso täyttää vaaditut turvallisuusmääräykset. Sen asianton käyttö voi kuitenkin aiheuttaa henkilö- tai esinevahinkoja.

Lue tämä käyttö- ja asennusohje tarkoin ennen kuin alat käyttää keittotasoa. Se sisältää laitteiden asennukseen, turvallisuuteen, käyttöön ja huoltoon liittyviä tärkeitä ohjeita. Näin vältät mahdolliset vahingot ja keittotason rikkoutumisen.

Standardin IEC 60335-1 vaatimusten mukaisesti Miele kehottaa sinua lukemaan kappaleet Asennus ja Tärkeät turvallisuusohjeet ja noudattamaan niitä.

Miele ei vastaa vahingoista, jotka aiheutuvat näiden ohjeiden noudattamatta jättämisestä.

Säilytä tämä käyttöohje! Jos luovutat laitteen toiselle käyttäjälle, muista antaa käyttöohje sen mukana.

Tärkeitä turvallisuusohjeita

Määräystenmukainen käyttö

- ▶ Tämä keittotaso on tarkoitettu käytettäväksi kotitalouksissa ja kotitalouksien kaltaisissa ympäristöissä.
- ▶ Tätä keittotasoa ei ole tarkoitettu käytettäväksi ulkotiloissa.
- ▶ Keittotasoa saa käyttää ainoastaan kotitalouksissa ja kotitalouksien kaltaisissa ympäristöissä ruokien valmistukseen ja lämpimänäpitoon. Kaikenlainen muu käyttö on kiellettyä.
- ▶ Henkilöt, jotka eivät pysty käyttämään keittotasoa turvallisesti fyysisten, aistillisten tai henkisten kykyjensä puutteellisuuden vuoksi tai jotka ovat kokemattomia ja tietämättömiä sen toiminnasta, eivät saa käyttää tätä laitetta ilman vastuullisen henkilön valvontaa tai opastusta. Tällaiset henkilöt saavat käyttää laitetta ilman valvontaa vain, kun heille on opetettu, miten sitä käytetään turvallisesti ja kun he ymmärtävät, mitä vaaratilanteita sen käyttöön saattaa liittyä. Heidän on tunnistettava ja ymmärrettävä laitteen vääränlaiseen käyttöön liittyvät vaaratilanteet.

Jos kotonasi on lapsia

- ▶ Pidä alle 8-vuotiaat lapset loitolla keittotasosta, jollet valvo heidän toimiaan koko ajan.
- ▶ Yli 8-vuotiaat saavat käyttää keittotasoa ilman valvontaa vain, kun heille on opetettu, miten sitä käytetään turvallisesti ja kun he ymmärtävät, mitä vaaratilanteita sen käyttöön saattaa liittyä. Lasten on tunnistettava ja ymmärrettävä vääränlaiseen käyttöön liittyvät vaaratilanteet.
- ▶ Lapset eivät saa puhdistaa keittotasoa ilman valvontaa.
- ▶ Valvo keittotason läheisyydessä oleskelevien lasten toimintaa. Älä koskaan anna lasten leikkiä laitteella.
- ▶ Keittotaso kuumenee käytön aikana ja pysyy jonkin aikaa kuuma-na pois päältä kytkemisen jälkeenkin. Pidä siksi lapset loitolla kuumasta laitteesta, kunnes se on jäähtynyt niin etteivät lapset voi vahingossakaan polttaa itseään.
- ▶ Palovamman vaara. Älä säilytä keittotason yläpuolella tai takana olevalla vapaalla työtasolla esineitä, jotka voisivat kiinnostaa lapsia. Lapsille voi tulla houkutus kiivetä keittotason päälle.
- ▶ Palovamman vaara. Käännä kuumien kattiloiden ja pannujen kondensijat työtasoon päin, jotta lapset eivät pääse vetämään astioita päälleen ja polttamaan itseään.
- ▶ Tukehtumisen vaara. Jos lapset saavat leikkiä pakkausmateriaaleilla, he saattavat vetää esim. pakkausmuoveja päänsä yli ja tukehtua niihin. Pidä siksi pakkausmateriaalit pois lasten ulottuvilta.
- ▶ Käytä käytön estävää turvalukitusta, niin lapset eivät pääse vahingossa kytkemään keittotasoa päälle. Kun käytät keittotasoa, kytke lukitustoiminto päälle, jotteivät lapset pääse vahingossa muuttamaan valitsemiasi asetuksia.

Tärkeitä turvallisuusohjeita

Tekninen turvallisuus

▶ Asiattomista korjauksista voi aiheutua vaaratilanteita laitteen käyttäjälle. Laitteen asennus, huolto ja korjaukset on jätettävä valtuutetun huoltoliikkeen tehtäväksi.

▶ Vaurioitunut keittotaso voi vaarantaa turvallisuutesi. Tarkasta keittotaso ulkoisten vaurioiden varalta. Vahingoittunutta keittotasoa ei saa ottaa käyttöön.

▶ Ajoittainen tai jatkuva käyttö itsenäisten tai verkon kanssa synkronoimattomien energiajärjestelmien (kuten erillisten verkkojen, vara-voimajärjestelmien) kanssa on mahdollista. Edellytyksenä on, että käytettävä energiajärjestelmä on standardin EN 50160 tai muun vastaavan standardin mukainen.

Asennus täytyy myös saarekekäytössä ja ei synkronoidussa käytössä varustaa suojalaitteilla, joita edellytetään tavanomaisen sähköasennuksen ja tämän Miele-tuotteen käytön yhteydessä, ja niiden asianmukainen toiminta on varmistettava, tai vaihtoehtoisesti asennus on varustettava muunlaisilla vastaavan suojaustason takaavilla suojalaitteilla. Tämä voidaan tehdä esimerkiksi VDE-AR-E 2510-2:n nykyisissä soveltamissäännöissä kuvatulla tavalla.

▶ Keittotason sähköturvallisuus on taattu ainoastaan silloin, kun se on liitetty asianmukaisesti asennettuun, maadoitettuun sukopistorasiaan. Asennuksen maadoituksen toimivuus on ehdottomasti testattava. Myös sijoituspaikan sähköjärjestelmä on epäselvissä tapauksissa testattava.

▶ Varmista ennen keittotason liittämistä sähköverkkoon, että käyttämäsi sähköliitännän tiedot vastaavat laitteen arvokilvessä mainittuja tietoja (sähköverkon taajuus ja jännite), muuten laite voi vahingoittua. Kysy tarvittaessa neuvoa sähköasentajalta.

▶ Jatkojohdot ja haaroituspistorasiat eivät takaa riittävää sähköturvallisuutta (tulipalon vaara). Älä siksi liitä keittotasoa sähköverkkoon jatkojohdon tai haaroituspistorasian välityksellä.

- ▶ Keittotasoa saa käyttää vain paikalleen asennettuna. Vain tällöin sen turvallinen toiminta on taattu.
- ▶ Tätä keittotasoa ei saa käyttää muualla kuin kiinteästi paikallaan pysyvissä sijoituspaikoissa (esim. asennus laivoihin on kielletty).
- ▶ Keittotason sähköä johtaviin osiin koskeminen voi olla hengenvaarallista. Muutokset keittotason sähköisissä tai mekaanisissa rakenteissa voivat vahingoittaa keittotason toimintaa.
Älä missään tapauksessa avaa keittotason ulkovaippaa.
- ▶ Takuuajana tehtävät korjaukset on jätettävä ainoastaan Mielen valtuuttaman huoltoliikkeen tehtäviksi, muuten takuu ei ole enää voimassa.
- ▶ Rikkinäiset osat saa vaihtaa vain alkuperäisiin Miele-varaosiin. Vain tällaisista varaosista Miele voi taata, että ne täyttävät vaaditut turvallisuusmääräykset.
- ▶ Keittotasoa ei ole suunniteltu käytettäväksi ulkoisen kellokytkimen tai etäkäyttöjärjestelmän kanssa.
- ▶ Anna sähköalan ammattilaisen liittää keittotaso sähköverkkoon (ks. kappale Asennus – Sähköliitäntä).
- ▶ Jos verkkoliitäntäjohto vahingoittuu, sen saa vaihtaa vain alkuperäisen kaltaiseen erikoisjohtoon ja vaihdon saa suorittaa vain sähköalan ammattilainen (ks. kappale Asennus – Sähköliitäntä).
- ▶ Keittotaso täytyy irrottaa sähköverkosta aina asennus-, huolto- ja korjaustöiden ajaksi. Toimi jollakin seuraavista tavoista:
 - kytke keittotason sulake pois päältä sulaketaulusta tai
 - kierrä keittotason sulake irti sulaketaulusta tai
 - vedä laitteen pistotulppa (jos sellainen on) pistorasiasta. Älä vedä tällöin verkkoliitäntäjohtosta, vaan tartu aina pistotulppaan.

Tärkeitä turvallisuusohjeita

- ▶ Sähköiskuvaara. Jos havaitset keittotasossa halkeamia tai säröjä, älä ota keittotasoa käyttöön, ja kytke päällä oleva keittotaso välittömästi pois päältä. Irrota keittotaso sähköverkosta. Ota yhteys huoltoon.
- ▶ Jos keittotaso on sijoitettu kalusteoven taakse, sitä saa käyttää vain kalusteovi avattuna. Jos suljet oven, lämpö ja kosteus pääsevät kertymään sen taakse, jolloin ne voivat vahingoittaa itse laitetta, ympäröiviä kalusteita ja lattiaa. Sulje kalusteovi vasta, kun jälkilämmön osoittimet ovat sammuneet.

Asianmukainen käyttö

- ▶ Keittotaso kuumenee käytön aikana ja pysyy jonkin aikaa kuumanä pois päältä kytkemisen jälkeenkin. Keittoalueisiin voi koskea vaaratta vasta, kun niiden jälkilämmön osoittimet ovat sammuneet.
- ▶ Kuuman keittotason läheisyydessä olevat esineet voivat kuumeta ja jopa syttyä palamaan.
Älä koskaan käytä keittotasoa huoneistosi lämmittämiseen.
- ▶ Valvo keittotason toimintaa koko ajan, kun kypsennät ruokia öljyssä tai rasvassa, sillä öljy ja rasvat voivat syttyä palamaan. Älä koskaan sammuta öljy- ja rasvapaloa vedellä.
Kytke keittotaso pois päältä ja tukahduta liekit varovasti esim. kattilankannella tai sammutuspeitteellä.
- ▶ Älä koskaan jätä keittotasoa toimimaan ilman valvontaa. Valvo lyhyitä keitto- ja paistotoimintoja koko ajan.
- ▶ Liekit voivat sytyttää liesituulettimen rasvansuodattimet palamaan. Älä koskaan liekitä ruokia liesituulettimen alla.
- ▶ Kun suihkepullot, helposti syttyvät nesteet tai syttyvät materiaalit kuumenevat liikaa, ne saattavat syttyä itsestään. Älä siksi koskaan säilytä herkästi syttyviä esineitä suoraan keittotason alla olevissa vetolaatikoissa. Mahdollisten laatikossa pidettävien ruokailuvälinekerojen on oltava kuumuutta kestävä materiaalia.
- ▶ Älä koskaan kuumenna valmistusastioita tyhjinä.
- ▶ Ilmatiiviisti suljettuihin tölkkeihin muodostuu umpioimisen ja kuumentamisen aikana ylipaine, joka voi saada tölkit halkeamaan. Älä siksi käytä keittotasoa tällaisten tölkkien umpioimiseen ja kuumentamiseen.
- ▶ Jos peität keittotason suojuksilla tms. esineillä, esineet voivat syttyä palamaan, hajota tai sulaa, jos kytket keittotason vahingossa päälle tai jos keittoalue on vielä kuuma. Älä siksi koskaan peitä keittotasoa keittolevyn suojuksilla, liinalla tai liesisuojujalla.

Tärkeitä turvallisuusohjeita

- ▶ Jos keittotaso on päällä, jos kytket keittotason epähuomiossa päälle tai jos keittoalue on vielä kuuma, keittotasolla olevat metalliesineet saattavat kuumentua (palovamman vaara). Muut keittoalueelle unohtuneet materiaalit voivat sulaa tai syttyä palamaan. Kosteiden kattilankansien alle voi syntyä tyhjiö, jolloin ne takertuvat kiinni keittotasoon. Älä käytä keittotasoa laskutilana. Kytke aina kaikki keittoalueet pois päältä käytön jälkeen!
- ▶ Voit saada palovammoja kuumaa keittoaluetta koskettaessasi. Käytä aina patakintaita, pannulappuja tai vastaavia suojavälineitä, kun työskentelet kuuman keittotason äärellä. Tarkista kuitenkin, etteivät patakintaat tai pannulaput ole kastuneet tai muuten kosteat. Märät tai kosteat tekstiilit eristävät lämpöä huonosti, jolloin voit polttaa kätesi.
- ▶ Jos käytät keittotason läheisyydessä jotain piensähkölaitetta, kuten sauvasekoitinta tai sähkövatkainta, varo ettei sähkölaitteen verkoliitântäjohto pääse kosketuksiin kuuman keittotason kanssa. Verkoliitântäjohdon sähköeristys voi vahingoittua.
- ▶ Suola, sokeri tai esim. vihannesten mukana tullut hiekka saattavat naarmuttaa keittotasoa, jos niitä pääsee kattilanpohjan alle. Varmista siksi aina, että sekä keittotason keraaminen pinta että valmistusastian pohja ovat puhtaita ennen kuin asetat valmistusastian keittotasolle.
- ▶ Jo suolasirotin voi huonolla onnella aiheuttaa tasolle pudotessaan halkeaman tai naarmun. Varo, ettet pudottele kevyitäkään esineitä keraamiselle pinnalle.
- ▶ Hipaisupainikkeiden ja näyttöjen päälle asetetut kuumat esineet saattavat vahingoittaa keraamisen pinnan alla olevaa elektroniikkaa. Älä missään tapauksessa aseta kuumia kattiloita tai pannuja hipaisupainikkeiden ja näyttöjen päälle.

- ▶ Jos kuumalle keittotasolle pääsee sokeria, sokeria sisältäviä ruokia, muovia tai alumiinifoliota siten, että ne ehtivät sulaa, ne vahingoittavat keraamista pintaa keittotason jäähtyessä. Kytke tällöin keittotaso välittömästi pois päältä ja kaavi tasolle joutuneet aineet heti pois lasikaapimella tason ollessa vielä kuuma. Suojaa kätesi esim. patakintailla. Puhdista keittotaso lopuksi vielä keraamisen tason puhdistusaineella, kun se on kokonaan jäähtynyt.
- ▶ Kuiviin kiehuvat kattilat voivat vahingoittaa keraamista tasoa. Älä jätä keittotasoa toimimaan ilman valvontaa!
- ▶ Karheat kattilan- ja pannunpohjat voivat naarmuttaa keraamista pintaa. Käytä ainoastaan sileäpohjaisia kattiloita ja pannuja.
- ▶ Kun siirrät valmistusastioita keittotasolla, nosta aina astia irti tasosta. Näin välttyt astioiden pohjien aiheuttamilta naarmuilta ja hankaumilta.
- ▶ Muoviastiat ja alumiinifoliorasiat sulavat korkeissa lämpötiloissa. Älä käytä muovista tai alumiinifoliosta valmistettuja astioita.
- ▶ Keittotason kehykset tai viistetyn keittotason reunat ja valitsimet saattavat kuumeta seuraavien tekijöiden vaikutuksesta: toiminta-aika, suuret tehot, suuret ruoanvalmistusastiat, päällä olevien keittoalueiden määrä.
- ▶ Alumiiniset tai alumiinipohjaiset keittoastiat voivat aiheuttaa keittotason pintaan metallinhohtoisia laikkuja. Voit poistaa nämä laikut keraamisten keittotasojen puhdistusaineella tai teräspintojen puhdistusaineella (ks. kappale Puhdistus ja hoito – Keraamisen lasipinnan puhdistus).
- ▶ Jos likaantumat jäävät keittotasoon pitkäksi aikaa ne voivat pinttyä ja palaa kiinni, jolloin niiden poistaminen saattaa olla vaikeaa tai jopa mahdotonta. Poista lika mahdollisimman pian ja varmista aina ennen kuin asetat kattilan tai pannun keittotasolle, että sen pohja on puhdas, rasvaton ja kuiva.

Tärkeitä turvallisuusohjeita

- ▶ Älä missään tapauksessa aseta valmistettavaa elintarviketta suoraan keraamiselle tasolle. Käytä aina sopivaa ruoanvalmistusastiaa.

Puhdistus ja hoito

- ▶ Hörypuhdistimen höyry voi päästä laitteen sähköä johtaviin osiin ja aiheuttaa oikosulun.
Älä siksi koskaan käytä keittotason puhdistukseen hörypuhdistimia.
- ▶ Miele antaa toiminnallisille varaosille jopa 15 ja vähintään 10 vuoden toimitustakuun kyseisen keittotasomallin valmistuksen päättymisen jälkeen.

Pidä huolta ympäristöstäsi

Pakkauksen hävittäminen

Pakkaus helpottaa laitteen käsittelyä ja suojaa sitä vaurioilta kuljetuksen aikana. Pakkausmateriaalit on valmistettu luonnossa hajoavista ja useimmiten uusiokäyttöön soveltuvista materiaaleista.

Pakkausmateriaalin palauttaminen kiertoon säästää raaka-aineita. Lajittele pakkausmateriaalit asianmukaisesti keräysastioihin. Kuljetuspakkaukset voit palauttaa Miele-kauppiallesi.

Vanhan koneen käytöstä poistaminen

Sähkö- ja elektroniikkalaitteet sisältävät monenlaisia arvokkaita materiaaleja. Ne sisältävät kuitenkin myös aineita, seoksia ja osia, jotka ovat laitteiden toiminnan ja turvallisuuden kannalta välttämättömiä. Tavallisen kuiva- tai sekajätteen joukossa tai muuten asiattomasti käsiteltyinä tällaiset aineet voivat aiheuttaa haittaa terveydelle ja vahingoittaa ympäristöä. Älä siksi missään tapauksessa hävitä vanhaa laitettasi kuiva- tai sekajätteen mukana.



Vie käytöstä poistettava laite kotikuntasi järjestämään ilmaiseen sähkö- ja elektroniikkaromun keräyspisteeseen tai kierrätyskeskukseen. Voit myös palauttaa sen kodinkoneliikkeeseen tai Mielelle. Lain mukaan olet itse vastuussa mahdollisten laitteessa olevien henkilötietojesi poistamisesta. Laki velvoittaa sinua poistamaan ehjinä laitteesta kaikki vanhat paristot ja irrotettavat käytöstä poistettavat akut ja lamput, jotka voi poistaa rakenteita rikkomatta. Toimita ne asianmukaisesti ilmaisiin keräyspisteisiin. Muista aina säilyttää vanha laite poissa lasten ulottuvilta, kunnes viet sen keräyspisteeseen.

Keittotaso

KM 6520 FR, KM 6520 FL

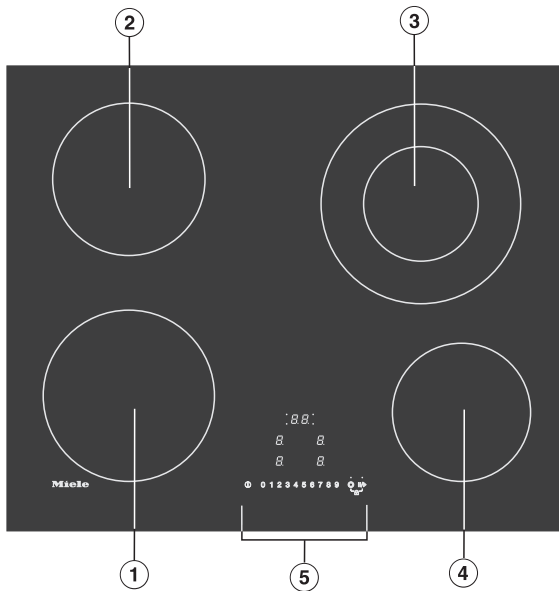

- ① Yksivastuksinen keittoalue
- ② Yksivastuksinen keittoalue
- ③ Kaksivastuksinen vario-keittoalue
- ④ Yksivastuksinen keittoalue
- ⑤ Merkkivalot ja käyttöpainikkeet

Laitteen osat

KM 6521 FR

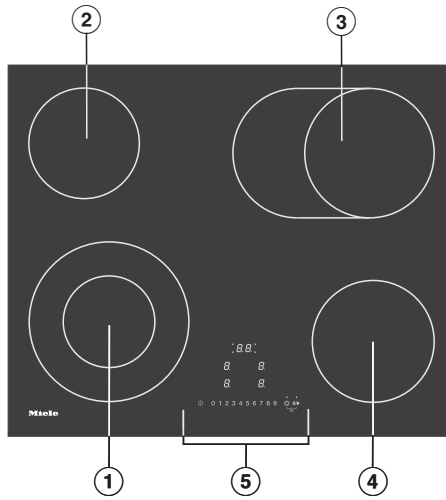

- ① Kaksivastuksinen vario-keittoalue
- ② Yksivastuksinen keittoalue
- ③ Yksivastuksinen keittoalue/paistoalue
- ④ Yksivastuksinen keittoalue
- ⑤ Merkkivalot ja käyttöpainikkeet

KM 6522 FR

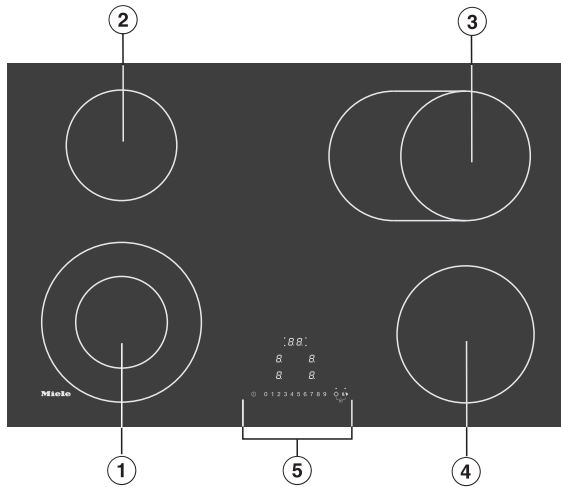

- ① Kaksivastuksinen vario-keittoalue
- ② Yksivastuksinen keittoalue
- ③ Yksivastuksinen keittoalue/paistoalue
- ④ Yksivastuksinen keittoalue
- ⑤ Merkkivalot ja käyttöpainikkeet

Laitteen osat

KM 6523 FL

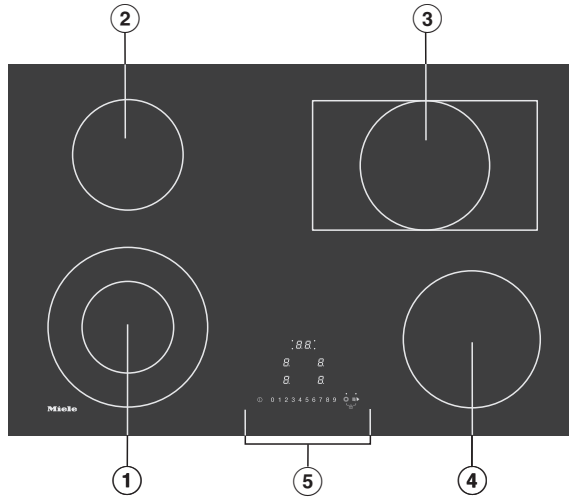

- ① Kaksivastuksinen vario-keittoalue
- ② Yksivastuksinen keittoalue
- ③ Yksivastuksinen keittoalue/paistoalue
- ④ Yksivastuksinen keittoalue
- ⑤ Merkkivalot ja käyttöpainikkeet

KM 6527 FR

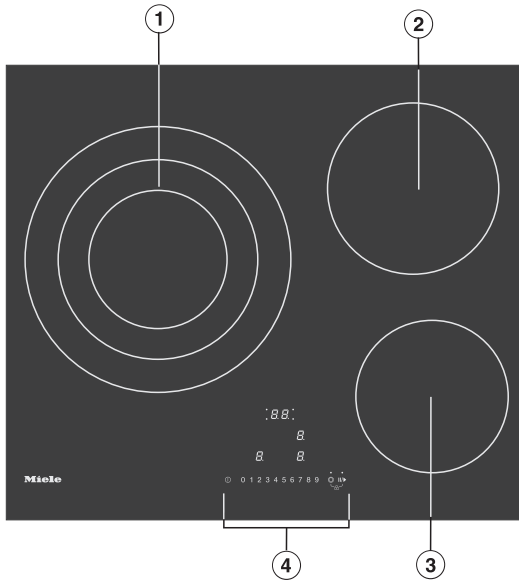

- ① Kolmivastuksinen vario-keittoalue
- ② Yksivastuksinen keittoalue
- ③ Yksivastuksinen keittoalue
- ④ Merkkivalot ja käyttöpainikkeet

Laitteen osat

Merkkivalot ja käyttöpainikkeet

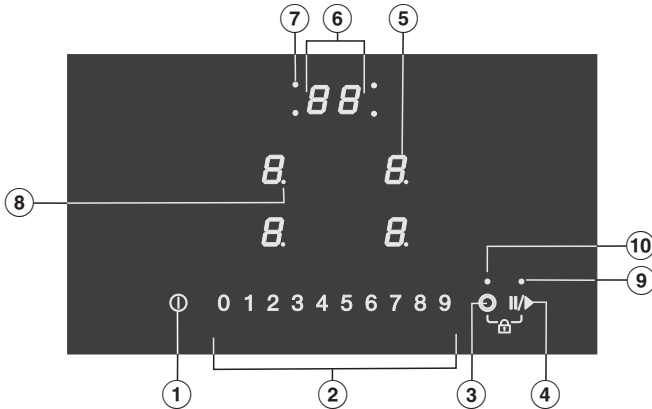

Hipaisupainikkeet

- ① Keittotason virtakytkin
- ② Numeroasteikko
 - Tehon säätämiseen
 - Aikojen asettamiseen
- ③ Laajennusosan kytkeminen päälle
- ④ Stop&Go
 - Ruoanvalmistustoiminnon keskeyttämiseen ja uudelleenkäynnistämiseen

⑤ Keittoalueen valinta ja näyttö

- 0* Keittoalue on toimintavalmis
- 1 – 9* Keittoalueen teho
- ≡* Jälkilämpö
- R* Alkukuumennusautomaatiikka

Näytöt/merkkivalot

⑥ Ajastimen näyttö

00 – 99 Aika minuutteina

LL Käytönesto/Turvalukitus on käytössä

dE Esittelytila on käytössä

⑦ Automaattisen virrankatkaisun merkkivalo

Kyseisen keittoalueen automaattinen virrankatkaisu on kytketty päälle

⑧ Keittoalueen teho – laajennetut tehot

⑨ Stop&Go

Stop & Go -toiminto on kytketty päälle

⑩ Päällekytkentä

Laajennusosa on kytketty päälle.

Laitteen osat

Keittoalueiden tiedot

KM 6520 FR, KM 6520 FL		
Keittoalue	Ø cm	Teho watteina (liitänä 230 V)
①	18,0	1 800
②	16,0	1 500
③	12,0/21,0	750/2 200
④	14,5	1 200
		Kokonaisteho: 6 700

KM 6521 FR		
Keittoalue	Ø cm	Teho watteina (liitänä 230 V)
①	12,0/21,0	1.200/2200
②	14,5	1.200
③	17,0/17,0x26,5	1.500/2.400
④	16,0	1 500
		Kokonaisteho: 7.300

KM 6522 FR		
Keittoalue	Ø cm	Teho watteina (liitänä 230 V)
①	12,0/21,0	750/2 200
②	14,5	1 200
③	17,0/17,0x29,0	1 500/2 400
④	18,0	1 800
		Kokonaisteho: 7 600

Laitteen osat

KM 6523 FL		
Keittoalue	Ø cm	Teho watteina (liitänä 230 V)
①	12,0/21,0	1.200/2200
②	14,5	1.200
③	17,0/17,0x29,0	1.500/2.600
④	18,0	1.800
		Kokonaisteho: 7.800

KM 6527 FR		
Keittoalue	Ø cm	Teho watteina (liitänä 230 V)
①	14,5/21,0/27,0	1 200/2 300/3 400
②	18,0	1 800
③	16,0	1 500
		Kokonaisteho: 6 700

Ensimmäinen käyttökerta

- Liimaa laitteen mukana saamasi arvokilpi tämän käyttöohjeen kappaleessa “Huolto” olevaan sille varattuun kohtaan.
- Irrota kaikki mahdolliset suojakalvot ja tarrat.

Keittotason ensimmäinen puhdistus

- Pyyhi keittotaso ennen ensimmäistä käyttökertaa kostealla liinalla ja kuivaa pinta lopuksi.

Keittotason ensimmäinen käyttökerta

Metalliset osat on suojattu hoitoaineella. Hoitoaine saattaa aiheuttaa ohimenevää käryä ja höyryä keittotason ensimmäisellä kuumennuskerralla.

Käryn ja mahdollisen höyryn muodostuminen on ohimenevä ilmiö, joka ei ole merkki mistään virheellisistä kytkennöistä tai laitteessa olevasta viasta. Käryt eivät ole myöskään terveydelle haitallisia.

Tavallisissa keittoalueissa on yksi nauhavastus, vario-keittoalueissa ja paistalueissa kaksi nauhavastusta. Joissakin malleissa nauhavastukset on erotettu toisistaan renkaalla.

Joka keittoalueella on oma ylikuumennemissuojansa (sisälämpötilanrajoitin), joka estää keraamisen lasilevyn ylikuumennemisen (ks. kappale Turvatoiminnot – Ylikuumennemissuoja).

Kun valitset jonkin tehon, lämmitys kytkeytyy päälle ja nauhavastus alkaa näkyä keraamisen lasipinnan alta. Keittoalueiden lämmitysteho määräytyy valitun tehon mukaan ja sitä ohjataan elektronisesti. Elektroniikka tahdistaa keittoalueiden lämmityksen päälle ja päältä pois kytkeytymistä.

Keittoalue

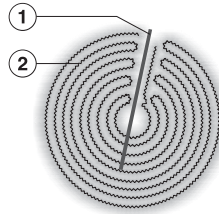

- ① Ylikuumennemissuoja
- ② Nauhavastus

Vario-keittoalue

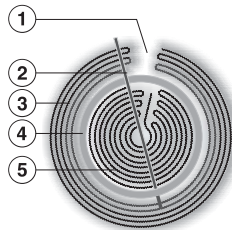

- ① Tekninen edellytys, ei vika
- ② Ylikuumennemissuoja
- ③ Ulompi nauhavastus
- ④ Erottava rengas
- ⑤ Sisempi nauhavastus

Valmistusastiat

Parhaiten käyttöön sopivat paksupohjaiset metallikattilat ja -pannut, joiden pohja on kylmänä aavistuksen kovera. Kuumetessaan pohja laajenee ja asettuu koko pinnaltaan keittoaluetta vasten. Näin lämpö pääsee jakautumaan pohjaan optimaalisesti.

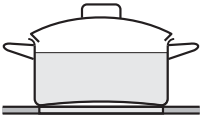

kylmä

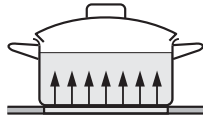

kuuma

Huonommin käyttöön sopivat lasiset, keraamiset tai kivitavarasta valmistetut keittoastiat. Ne eivät johda riittävän hyvin lämpöä.

Käyttöön eivät sovellu muoviset astiat ja alumiinifoliovuokat. Ne sulavat korkeissa lämpötiloissa.

Alumiiniset tai alumiinipohjaiset keittoastiat voivat aiheuttaa keittotason pintaan metallinhoitoisia laikkuja. Voit poistaa nämä laikut keraamisen keittotasojen puhdistusaineella tai teräspintojen puhdistusaineella (ks. kappale Puhdistus ja hoito – Keraamisen lasipinnan puhdistus).

Ota huomioon, että valmistusastian pohjan käyttöominaisuudet vaikuttavat myös valmistustuloksen tasaisuuteen (esim. lettuja paistaessasi).

- Hyödynnä keittoaluetta mahdollisimman hyvin, kun valitset valmistusastian, jonka pohja sopii keittoalueen kokoon (ks. kappale Laitteen osat – Keittoalueiden tiedot).

- Käytä ainoastaan sileäpohjaisia kattiloita ja pannuja. Karheat kattilan- ja pannunpohjat voivat naarmuttaa keeraamista pintaa.
- Kun siirrät valmistusastioita keittotasolla, nosta aina astia irti tasosta. Näin välttyt astioiden pohjien aiheuttamilta naarmuilta ja hankaumilta.
- Kun ostat uusia valmistusastioita, huomaa että pannujen ja kattiloiden läpimitta ilmaistaan yleensä suurimmasta mahdollisesta halkaisijasta tai kannen halkaisijasta. Tärkeintä tässä yhteydessä on kuitenkin valmistusastian pohjan halkaisija, joka on yleensä ilmoitettua halkaisijaa pienempi.

- Kattilan ja pannun pohjan tulee olla kulloinkin käytettävän keittoalueen kokoinen tai vähän sitä suurempi. Näin lämpöä ei pääse hukkaan.

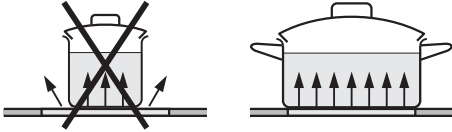

- Käytä mahdollisuuksien mukaan kannellisia kattiloita ja pannuja. Näin vältät lämmön tarpeettoman haihtumisen.
- Valitse pienille ruokamäärille pienempi astia. Pieni, pienelle keittoalueelle asetettava kattila kuluttaa vähemmän sähköä kuin suuri, vajaasti täytetty kattila suuremmalla keittoalueella.
- Käytä kypsentämiseen mahdollisimman vähän vettä.
- Säädä keittoalueen tehoa ajoissa pienemmälle kiehattamisen tai paistolämpötilan saavuttamisen jälkeen.
- Kun valmistat pitkän kypsennysajan vaativia ruokia, kytke keittoalue pois päältä 5–10 minuuttia ennen ruoan valmistumista. Näin saat hyödynnettyä jälkilämmön.
- Voit lyhentää kypsennysaikoja huomattavasti, kun käytät painekattilaa.

Säätöalue

Tehdasasetuksena käytössä on 9 tehoa. Jos haluat valita tehon vielä tätäkin täsmällisemmin, voit ohjelmoida tehot siten, että niitä on yhteensä 17 (ks. kappale Ohjelmointi).

	Tehon valinta	
	tehdasasetus (9 tehoa)	laajennetut (17 tehoa)
Voin, suklaan yms. sulatus Liivatteen liuotus	1–2	1–2.
Pienten nestemäärien lämmitys Helposti pohjaan tarttuvien ruokien lämpimänäpito Riisin haudutus	1–3	1–3.
Nestemäisten ja puolikiinteiden ruokien lämmitys Kiisseliä ja kastikkeiden, kuten Hollandaisen valmistus Maitopohjaisten puurojen keittäminen Munakkaiden valmistus ja häränsilmien paistaminen ruskistamatta Marjojen höyryttäminen	2–4	2–4.
Pakasteruokien sulatus Vihannesten ja kalan höyrytys Pastan ja papujen keittäminen Viljatuotteiden haudutus	3–6	3–5.
Suurten määrien alkukuumennus ja kypsennys	4–6	4.–5.
Kalan, leikkeiden, makkaroiden, munien, lettujen jne. hellävarainen paistaminen (ilman rasvan ylikuumentamista)	6–7	6–7.
Perunakuorukoiden, blinien jne. valmistus	7–8	7–8.
Suurten vesimäärien kiehutus Suurten lihamäärien ruskistus alkukuumennus	8–9	8.–9

Taulukon tiedot ovat vain ohjeellisia. Ne perustuvat normaaleihin 4 hengen annoksiin. Jos käytät korkeita kattiloita ja valmistat tätä suurempia määriä, valitse suurempi teho. Jos valmistat pienempiä määriä, valitse pienempi teho.

Käyttöperiaate

Tässä keraamisessa tasossa on elektro-niset hipaisupainikkeet, jotka reagoivat sormen kosketukseen. Turvallisuuden vuoksi virtakytkintä ① täytyy koskettaa jonkin verran pitempään kuin muita hi-paisupainikkeita.

Laitteesta kuuluu merkkiääni aina, kun jokin painike reagoi kosketukseesi.

Kun keittotaso on pois päältä, näkyvis-sä ovat vain keraamiseen pintaan pai-netut hipaisupainikkeiden merkinnät se-kä tehonvalintaan käytettävä numeroas-teikko. Kun kytket keittotason päälle, näet useampia hipaisupainikkeita.

Keittoalueet täytyy ensin "herättää", en-nen kuin voit valita tehon tai muuttaa te-hoa. Kun haluat käyttää tiettyä keitto-alueetta, kosketa ensin kyseisen keitto-alueen valitsinta. Kun olet koskettanut valitsinta, valitsemasi keittoalueen näyt-tö alkaa vilkkua. Keittoalue on aktiivinen niin kauan kuin näyttö vilkkuu ja voit va-lita tehon tai asettaa ajan.

Poikkeus: Jos olet kytkenyt päälle vain yhden keittoalueen, voit milloin tahansa muuttaa sen tehoa.

 Likaiset ja/tai peitetyt hipaisupai-nikkeet aiheuttavat virhetoimintoja.

Hipaisupainikkeet eivät tällöin välttä-mättä reagoi kosketukseesi tai voivat toisaalta muuttaa säätöjä itsestään tai jopa kytkeä keittotason itsestään pois päältä (ks. kappale Turvatoimin-not – Turvakatkaisu). Keraamisen ta-son alla oleva elektroniikka saattaa vahingoittua, jos asetat kuumia keit-toastioita hipaisupainikkeiden/näyttö-jen tai merkkivalojen päälle.

Pidä hipaisupainikkeet ja näytöt puh-taina.

Älä aseta mitään esineitä hipaisupai-nikkeiden ja näyttöjen päälle.

Älä aseta kuumia keittoastioita hipai-supainikkeiden tai näyttöjen päälle.

Käyttö



Ylikuumenevan ruoan aiheuttama tulipalovaara.

Yksikseen kypsymään jäävä ruoka voi ylikuumeta ja syttyä palamaan.

Älä koskaan jätä keittotasoa toimimaan ilman valvontaa.

Keittotason kytkeminen päälle

- Kosketa hipaisupainiketta ①.

Kaikki hipaisupainikkeet syttyvät.

Jollet tee mitään valintoja, koko keittotaso kytkeytyy automaattisesti pois päältä muutaman sekunnin kuluttua.

Tehon säätäminen

- Aseta keittoastia haluamallasi keittotason alueelle.
- Kosketa kyseisen keittoalueen näyttöä.

Valitsemasi keittoalueen näyttö alkaa vilkkua.

- Valitse teho koskettamalla haluamasi tehon numeroa numeroasteikosta.

Valitsemasi tehon numero vilkkuu muutaman sekunnin ajan keittoalueen näyttössä ja alkaa sen jälkeen palaa yhtäjaksoisesti.

Tehon muuttaminen

- Kosketa kyseisen keittoalueen näyttöä.

Valitsemasi keittoalueen näyttö alkaa vilkkua.

- Valitse teho koskettamalla haluamasi tehon numeroa numeroasteikosta.

Keittoalueen/Keittotason kytkeminen pois päältä

- Kun haluat kytkeä jonkin keittoalueen pois päältä, kosketa sen näyttöä.

Valitsemasi keittoalueen näyttö alkaa vilkkua.

- Kosketa sitten numeroasteikon numeroa 0.
- Kun haluat kytkeä koko keittotason ja samalla kaikki keittoalueet pois päältä, kosketa hipaisupainiketta ①.

Jälkilämmön osoitin

Kun jokin keittoalue on kuuma, sen jälkilämmön osoitin palaa, kun kytket alueen pois päältä.

Jälkilämmön osoittimen palkit sammuvat yksi kerrallaan sitä mukaa kuin keittoalue jäähtyy. Viimeinen palkki sammuu vasta, kun keittoalueeseen on täysin turvallista koskea.

Sähkökatkon jälkeen jälkilämmön osoittimet alkavat vilkkua, jos keittotasoli käytössä tai jos keittoalueet olivat kuumia sähkökatkon sattuessa.



Kuumien keittoalueiden aiheuttama palovammojen vaara.

Keittoalueet ovat käytön jälkeen kuumia.

Älä koske keittoalueisiin, kun jälkilämmön osoittimet palavat.

Tehon säätäminen - laajennetut tehot

- Kosketa numeroasteikkoa kahden tehonumeron väliltä.

Valitsemasi tehon numero vilkkuu muutaman sekunnin ajan, jonka jälkeen se alkaa palaa yhtäjaksoisesti. Varsinaisten tehojen väliset tehot tunnistat siitä, että valittuna olevan tehon numeron jälkeen näkyy piste.

Käyttö

Päällekytkentä

Kaksivastuksinen vario-keittoalue tai yksivastuksinen keittoalue/paisto-alue:

Toinen vastus kytkeytyy päälle automaattisesti, kun kytket keittoalueen päälle.

Kolmivastuksinen vario-keittoalue:

Toinen vastus kytkeytyy päälle automaattisesti, kun kytket keittoalueen päälle. Kolmas vastus täytyy kytkeä päälle erikseen.

Merkkivalot:

Keittotasossa, joissa on vain yksi useampivastuksinen vario-keittoalue tai yksivastuksinen keitto-/paistoalue, päällekytkennän merkkivalo palaa yhtäjaksoisesti.

Keittotasossa, joissa on kaksi tai useampia monivastuksisia vario-keittoalueita tai yksivastuksisia keitto-/paistoalueita, päällekytkennän merkkivalo vilkkuu niin kauan kuin kyseisen keittoalueen merkkivalokin. Kolmivastuksisen vario-keittoalueen toisen ja kolmannen vastuksen näytöt toimivat molemmat samalla tavalla.

Laajennusosan vastuksen voi kytkeä päälle ja pois päältä vain, kun kyseisen keittoalueen merkkivalo vilkkuu. Poikkeus: keittotasossa on vain yksi monivastuksinen keittoalue tai yksivastuksinen keitto-/paistoalue.

Laajennusosan kytkeminen pois päältä

- Kosketa lyhyesti haluamasi keittoalueen näyttöä.

Näyttö alkaa vilkkua ja päällekytkennän merkkivalo syttyy.

- Kosketa näytön vilkkuessa hipaisupainiketta  niin monta kertaa, että päällekytkennän merkkivalo sammuu.

Laajennusosan kytkeminen päälle

- Kosketa lyhyesti haluamasi keittoalueen näyttöä.

Valitsemasi keittoalueen näyttö alkaa vilkkua.

- Kosketa näytön vilkkuessa hipaisupainiketta .

Päällekytkennän merkkivalo syttyy.

- Säädä teho sopivaksi.

Alkukuumennusautomaatiikka

Kun olet kytkenyt alkukuumennusautomaatiikan päälle, keittoalue kuumenee aluksi suurimmalla teholla (alkukuumennusvaihe) ja kytkeytyy sitten valitsemalesi jatkokypsennysteholle automaattisesti. Alkukuumennusaika määräytyy valitsemasi jatkokypsennystehon perusteella (katso taulukkoa).

Alkukuumennusautomaatiikan kytkeminen päälle

- Kosketa lyhyesti haluamasi keittoalueen näyttöä.
- Kosketa haluamasi jatkokypsennystehon numeroa niin pitkään, että laitteesta kuuluu merkkiäni ja keittoalueen näytössä näkyy *R*.

Alkukuumennusaikana (ks. taulukko) käyttämäsi keittoalueen näyttöruudussa vilkkuu merkki *R* vuorotellen valitsemasi tehon numeron kanssa.

Jos muutat jatkokypsennystehoa kesken alkukuumennuksen, automaatiikka kytkeytyy pois päältä.

Alkukuumennusautomaatiikan kytkeminen pois päältä

- Kosketa lyhyesti haluamasi keittoalueen näyttöä.
- Kosketa valitsemaasi jatkokypsennystehoa niin pitkään, että *R* häviää näytöstä.

tai

- Valitse jokin toinen teho.

Jatkokypsennysteho*	Alkukuumennusaika [min:sek]
1	1:20
1.	2:00
2	2:45
2.	3:25
3	4:05
3.	4:45
4	5:30
4.	6:10
5	6:50
5.	7:10
6	1:20
6.	2:00
7	2:45
7.	2:45
8	2:45
8.	2:45
9	–

* Jatkokypsennystehot, joiden perässä näkyy piste, ovat käytössä vain, jos olet ottanut käyttöön laajennetut tehot (ks. kappale Ohjelmointi). Suurilla jatkokypsennystehoilla tarvitaan yleensä vain suhteellisen lyhyt alkukuumennusaika, koska näitä asetuksia käytettäessä tyhjä valmistusastia yleensä kuumennetaan paistamista varten.

Ajastin

Kun haluat käyttää ajastinta, keittotason virran täytyy olla kytkettynä päälle.

Voit käyttää ajastinta kahteen tarkoitukseen:

- hälytyskellona munakellon tapaan
- kytkemään keittoalueen automaattisesti pois päältä.

Voit käyttää molempia toimintoja samanaikaisesti.

Voit valita ajan 1 minuutin (01) ja 99 minuutin (99) väliltä.

Valitse aika seuraavassa järjestyksessä: minuuttien kymmenluvut, minuuttien yksösluvut.

Syötä ajat numeroasteikon avulla.

Esimerkkejä:

59 minuuttia = Valitse: 5-9

80 minuuttia = valitse: 8-0

Kun valitset ensimmäisen numeron, ajastimen näyttö palaa yhtäjaksoisesti, kun valitset toisen numeron, ensimmäinen numero siirtyy vasemmalle.

Hälytyskello

Hälytyskellon asettaminen

- Kosketa ajastimen näyttöä.

Ajastimen näyttö alkaa vilkkua.

- Aseta haluamasi aika.

Hälytysaika alkaa kulua 10 sekunnin kuluessa.

Hälytysajan muuttaminen

- Kosketa ajastimen näyttöä.

Ajastimen näyttö alkaa vilkkua.

- Aseta haluamasi aika.

Hälytysajan poistaminen

- Kosketa ajastimen näyttöä.

- Kosketa numeroasteikon numeroa 0.

Automaattinen virrankatkaisu

Voit valita ajan, jonka kuluttua keittoalue kytkeytyy automaattisesti pois päältä. Voit käyttää toimintoa kaikilla keittoalueilla samanaikaisesti.

Jos asettamasi aika on pidempi kuin sallittu enimmäiskäyttöaika, turvakatkaisin kytkee keittoalueen pois päältä automaattisesti kun sallittu enimmäiskäyttöaika on kulunut (ks. kappale Turvatoiminnot, Turvakatkaisu).

Poiskytkentäajan asettaminen

- Valitse ensin haluamasi keittoalueen teho.
- Kosketa ajastimen näyttöä niin monta kertaa, että kyseisen keittoalueen merkkivalo alkaa vilkkua.

Jos olet kytkenyt päälle useita keittoalueita, näiden keittoalueiden merkkivalot vilkkuvat järjestyksessä myötäpäivään alkaen edestä vasemmalta.

Kyseisen keittoalueen automaattisen virrankatkaisun merkkivalo vilkkuu.

- Aseta haluamasi aika.

Poiskytkentäaika alkaa kulua 10 sekunnin kuluttua.

Keittoalueen merkkivalo palaa yhtäjaksoisesti.

- Jos haluat ajastaa toisenkin keittoalueen kytkeytymään automaattisesti pois päältä, toimi samalla tavalla.

Jos olet ajastanut useita poiskytkentäaikoja, ajan näyttö näyttää lyhintä jäljellä olevaa aikaa ja vastaava merkkivalo vilkkuu. Muut merkkivalot palavat tällöin yhtäjaksoisesti.

- Jos haluat tarkistaa muiden keittoalueiden jäljellä olevat ajat, kosketa ajastimen näyttöä niin monta kertaa, että haluamasi keittoalueen merkkivalo alkaa vilkkua.

Poiskytkentäajan muuttaminen

- Kosketa ajastimen näyttöä niin monta kertaa, että haluamasi keittoalueen merkkivalo alkaa vilkkua.

Ajastimen näyttö alkaa vilkkua.

- Aseta haluamasi aika.

Poiskytkentäajan poistaminen

- Kosketa ajastimen näyttöä niin monta kertaa, että haluamasi keittoalueen merkkivalo alkaa vilkkua.

Ajastimen näyttö alkaa vilkkua.

- Kosketa numeroasteikon numeroa 0.

Ajastin

Ajastintoimintojen käyttö samanaikaisesti

Kun olet asettanut yhden tai useampia poiskytkentäaikoja ja haluat käyttää samanaikaisesti hälytyskellotoimintoa:

- Kosketa ajastimen näyttöä niin monta kertaa, että ajastettujen keittoalueiden merkkivalot alkavat palaa yhtäjaksoisesti ja ajastimen näytössä vilkkuu **00**.

- Aseta aika edellä kuvatulla tavalla.

Kun olet asettanut hälytyskelloajan ja haluat samanaikaisesti asettaa yhden tai useampia poiskytkentäaikoja:

- Kosketa ajastimen näyttöä niin monta kertaa, että haluamasi keittoalueen merkkivalo alkaa vilkkua.

- Aseta aika edellä kuvatulla tavalla.

Hetken kuluttua viimeisen asetuksen valinnasta ajastimen näyttö siirtyy osoittamaan toimintoa, jolla on lyhin jäljellä oleva aika.

Jos haluat tarkistaa muiden taustalla toimivien toimintojen jäljellä olevia aikoja:

- Kosketa ajastimen näyttöä niin monta kertaa, että
 - haluamasi keittoalueen merkkivalo vilkkuu (automaattinen virrankatkaisu)
 - ajastimen näyttö vilkkuu (hälytyskello)

Muiden päällä olevien keittoalueiden ajat ja hälytysaika tulevat näkyviin vuorotellen myötäpäivään, alkaen lyhimmästä jäljellä olevasta ajasta.

Stop&Go

Keittotasossa on Stop&Go-toiminto, joka alentaa kaikkien päälle kytkettyjen keittoalueiden tehon samanaikaisesti teholle 1.

Et voi muuttaa keittoalueiden tehoja tai ajastimeen asetettua aikaa, voit ainoastaan kytkeä keittotason pois päältä.

Mahdolliset hälytysaika, poiskytkentäaika ja alkukuumennusaika jatkavat kulumistaan.

Kun kytket tämän toiminnon pois päältä, keittoalueet alkavat jälleen toimia viimeksi valitsemallasi teholla.

Jos et kytke toimintoa pois päältä 1 tunnin kuluessa, keittotaso kytkeytyy automaattisesti pois päältä.

Ottaminen käyttöön/pois käytöstä

- Kosketa hipaisupainiketta II/▶.

Käytä tätä toimintoa, jos käyttövalitsimille roiskuu jotain, niin voit puhdistaa ne nopeasti.

Recall-toiminto

Jos satut joskus kytkemään keittotason epähuomiossa pois päältä kesken ruoanlaiton, tällä toiminnolla voit palauttaa kaikki asetukset nopeasti takaisin. Keittotaso on kytkettävä takaisin päälle 10 sekunnin kuluessa pois päältä kytkemisestä.

- Kytke keittotaso takaisin päälle.
- Kosketa päälle kytkemisen jälkeen välittömästi yhtä vilkkuvista keittoalueiden hipaisupainikkeista.

Lisätoiminnot

Esittelytila

Tätä toimintoa voi myymälöissä käyttää laitteen esittelyyn ilman, että keittoalueet kuumenevat.

Esittelytilan ottaminen käyttöön/pois käytöstä

- Kytke keittotaso päälle.
- Kosketa numeroasteikon hipaisupainikkeita 0 ja 2 samanaikaisesti noin 6 sekunnin ajan.

Ajastimen näytössä vilkkuvat vuorotellen dE ja Dn (esittelytila käytössä) tai DF (esittelytila pois käytöstä).

Keittotason tietojen tarkistaminen

Voit halutessasi tarkistaa keittotason tyyppinumeron ja ohjelmistoversion. Keittoalueilla ei tällöin saa olla keittoastioita.

Tyyppinumero/sarjanumero

- Kytke keittotaso päälle.
- Kosketa numeroasteikon hipaisupainikkeita 0 ja 4 samanaikaisesti noin 6 sekunnin ajan.

Ajastimen näyttöön tulee peräjälkeen numeroita, joiden välissä on viiva.

Esimerkki: $12\ 34$ (tyyppinumero KM 1234) – $1\ 23\ 45\ 57\ 89$ (sarjanumero)

Ohjelmistoversio

- Kytke keittotaso päälle.
- Kosketa numeroasteikon hipaisupainikkeita 0 ja 3 samanaikaisesti noin 6 sekunnin ajan.

Ajastimen näytössä vilkkuvat vuorotellen numerot:

Esimerkki: 12 vilkkuu vuorotellen numeron 3 kanssa = ohjelmistoversio 123.

Käytönesto/Turvalukitus

Keittotason käytön estävä lukitus ja turvalukitus estävät keittotason tai -alueiden päälle kytkemisen tai säätöjen muuttamisen vahingossa.

Käytön estävän lukituksen voit kytkeä päälle, kun keittotaso on pois päältä. Kun käytön estävä lukitus on päällä, et voi kytkeä keittotasoa päälle etkä käytää ajastinta. Asetettu hälytysaika jatkaa kulumistaan. Keittotaso on ohjelmoitu siten, että käytön estävä lukitus täytyy aktivoida manuaalisesti. Voit muuttaa ohjelmointia siten, että käytön estävä lukitus aktivoituu automaattisesti viiden minuutin kuluttua siitä, kun keittotaso on kytketty pois päältä (ks. kappale Ohjelmointi).

Voit kytkeä **turvalukituksen** päälle, kun keittotaso on kytketty päälle. Kun turvalukitus on aktivoitu, voit käyttää keittotasoa vain rajoitetusti:

- Voit kytkeä keittoalueet ja koko keittotason ainoastaan pois päältä, mutta et enää uudelleen päälle.
- Asetettua hälytysaika voit kuitenkin muuttaa.

Jos kosketat jotain lukittua hipaisupainiketta, kun lukitus on kytketty päälle, keittotasosta kuuluu merkkiääni ja ajastimen näytössä näkyy muutaman sekunnin ajan *LL*.

Käytöneston aktivoiminen

- Kosketa hipaisupainiketta Ⓛ 6 sekunnin ajan.

Ajastimen näyttö alkaa laskea aikaa taaksepäin. Kun aika on kulunut loppuun, ajastimen näytössä näkyy *LL*. Käytönesto on kytketty päälle.

Käytöneston kytkeminen pois päältä

- Kosketa hipaisupainiketta Ⓛ 6 sekunnin ajan.

Ajastimen näyttöön ilmestyy hetkeksi *LL* ja näyttö alkaa laskea sekunteja taaksepäin. Kun aika on kulunut loppuun, käytönesto on kytketty pois päältä.

Turvalukituksen kytkeminen päälle

- Kosketa samanaikaisesti hipaisupainikkeita Ⓛ ja II/▶ noin 6 sekunnin ajan.

Ajastimen näyttö alkaa laskea aikaa taaksepäin. Kun aika on kulunut loppuun, ajastimen näytössä näkyy *LL*. Turvalukitus on nyt kytketty päälle.

Turvalukituksen kytkeminen pois päältä

- Kosketa samanaikaisesti hipaisupainikkeita Ⓛ ja II/▶ noin 6 sekunnin ajan.

Ajastimen näyttöön ilmestyy hetkeksi *LL* ja näyttö alkaa laskea sekunteja taaksepäin. Kun aika on kulunut loppuun, turvalukitus on pois toiminnasta.

Turvatoiminnot

Turvakatkaisu

Kun hipaisupainikkeet peittyvät

Keittotaso kytkeytyy automaattisesti pois päältä, jos yksi tai useampia hipaisupainikkeita on peitettyä yli 10 sekunnin ajan, esim. sormella, ylikiehuneella ruoalla tai päälle asetetulla esineellä. Ajastimen näytössä näkyy muutaman sekunnin ajan *F*. Jos peitettyä oleva hipaisupainike on Ⓢ , ajastimen näytössä näkyy *F*, kunnes painikkeen peittävä esine tai lika on poistettu. Kun poistat ylimääräiset esineet tai likaantumukset, *F* sammuu ja keittotaso on jälleen käyttövalmis.

Olet käyttänyt jotain keittoaluetta liian pitkään.

Jos jokin keittoalue on päällä epätavallisen pitkän ajan, turvakatkaisin kytkkee sen pois päältä. Turvakatkaisuaika vaihtelee valitun tehon mukaan. Kun aika ylittyy, keittoalue kytkeytyy pois päältä ja jälkilämmönoitin syttyy. Keittoalue on jälleen käyttövalmis, kun kytket sen pois päältä ja uudelleen päälle.

Keittotason turvatasoksi on tehtaalla ohjelmoitu 0. Tarvittaessa voit ottaa käyttöön korkeamman turvatason, jolloin keittoalueiden enimmäiskäyttöajat lyhenevät (ks. taulukko).

Keittoalueen teho*	Enimmäiskäyttöaika [h:min]		
	Turvataso		
	0**	1	2
1	10:00	8:00	5:00
1.	10:00	7:00	4:00
2/2.	5:00	4:00	3:00
3/3.	5:00	3:30	2:00
4/4.	4:00	2:00	1:30
5/5.	4:00	1:30	1:00
6/6.	4:00	1:00	0:30
7/7.	4:00	0:42	0:24
8	4:00	0:30	0:20
8.	4:00	0:30	0:18
9	1:00	0:24	0:10

* Tehot, joiden jäljessä näkyy piste, ovat käytössä vain jos olet ottanut käyttöön laajennetut tehot (ks. kappaletta Tehoalue).

** Tehdasasetus

Ylikuumenemissuoja

Jokainen keittoalue on varustettu ylikuumenemissuojalla (sisälämpötilanrajoitin). Se kytkee keittoalueen lämmityksen automaattisesti pois päältä niin, ettei se pääse ylikuumenemaan. Lämmitys kytkeytyy takaisin päälle heti, kun keittoalue on jäähtynyt riittävästi.

Ylikuumenemissuoja voi laueta seuraavissa tapauksissa:

- Päälle kytketyllä keittoalueella ei ole kattilaa tai pannua.
- Kuumennat kattilaa tai pannua tyhjänä.
- Kattilan tai pannun pohja ei ota kunnolla kiinni keittoalueeseen.
- Kattila tai pannu johtaa huonosti lämpöä.

Tunnistat ylikuumenemissuojan toiminnan siitä, kun lämmitys kytkeytyy päälle ja päältä pois myös silloin, kun olet valinnut suurimman mahdollisen tehon.

Ohjelmointi

Voit muuttaa keittotasosi ohjelmointia omien tarpeidesi mukaan. Voit muuttaa useita asetuksia peräjälkeen.

Kun olet siirtynyt ohjelmointitilaan, ajastimen näytössä näkyvät *P* (ohjelma) ja *ℓ* (koodi) sekä kaksi keittoalueen näyttöä palaa.

Vasemmanpuoleisessa keittoalueen näytössä näkyy ohjelma, oikeanpuoleisessa koodi. Ohjelmasta 10 eteenpäin luvun numerot näkyvät vuoronperään: 1 ja 2 vilkkuvat vuorotellen.

Ohjelmoinnin muuttaminen

Ohjelmointitoiminnon valinta

- Kun **keittotaso on pois päältä**, kosketa hipaisupainikkeita ① ja II/► niin pitkään, että ajastimen näyttöön tulee *Pℓ* ja kaksi keittoalueen näyttöä syttyy.

Ohjelman valitseminen

- Kosketa ensin **vasemmanpuoleista** keittoalueen näyttöä ja sen jälkeen vastaavaa numeroa numeroasteikolta.

Numeron vieressä alkaa vilkkua piste.

- Kosketa pisteen vilkkuessa halua- maasi ohjelmanumeroa vastaavaa/ vastaavia numero(j)a numeroasteikolta.

Koodin valitseminen

- Kosketa ensin **oikeanpuoleista** keittoalueen näyttöä ja sen jälkeen vastaavaa numeroa numeroasteikolta.

Numeron vieressä alkaa vilkkua piste.

- Kosketa pisteen vilkkuessa halua- maasi koodia vastaavaa/vastaavia numero(j)a numeroasteikolta.

Asetusten tallennus

- Kosketa hipaisupainiketta ① niin kauan, että kaikki merkkivalot sammuvat.

Ohjelmitava toiminto ¹		Koodi ²	Asetukset
1	Esittelytila	0	Esittelytila ei käytössä
		1	Esittelytila kytketty päälle ³
3	Tehdasasetus	0	Tehdasasetuksia ei palauteta
		1	Tehdasasetukset palautetaan
4	Keittoalueiden tehojen määrä	0	9 tehoa + booster
		1	17 tehoa + booster ⁴
6	Painikeääni	0	pois ⁵
		1	hiljainen
		2	keskikova
		3	kova
7	Ajastimen merkkiääni	0	pois
		1	hiljainen
		2	keskikova
		3	kova
8	Käytön estävä lukitus	0	Lukitus kytketään päälle aina käsin
		1	Lukitus kytkeytyy päälle automaattisesti
9	Enimmäiskäyttöaika	0	Turvataso 0
		1	Turvataso 1
		2	Turvataso 2

Ohjelmointi

Ohjelmitava toiminto ¹		Koodi ²	Asetukset
12	Hipaisupainikkeiden reagointinopeus	0	hidas
		1	normaali
		2	nopea

¹ Ohjelmitavat toiminnot, joita ei ole lueteltu, eivät ole käytössä.

² Tehdasasetuksena valitun vaihtoehdon koodi näkyy lihavoituna.

³ Kun kytket keittotason päälle, ajastimen näytössä näkyy dE muutaman sekunnin ajan.

⁴ Tekstissä ja taulukoissa laajennetut tehot on selkeyden vuoksi merkitty pisteellä tehon numeron perässä.

⁵ Virtakytkimen painikeääni ei kytkeydy pois käytöstä.

Normin EN 60350-2 mukaisia kokeiluruokia

Tehdasasetuksena käytössä on 9 tehoa.

Ota norminmukaisten testien ajaksi käyttöön laajennetut tehot (ks. kappale Ohjelmointi).

Kokeiluruoka	Valmistusastian pohjan Ø (mm)	Kansi	Keittoalueen teho	
			Esilämmitys	Kypsenys
Öljyn kuumennus	150	ei	–	1–2
Ohukaiset	180 (kerrospohja)	ei	7	5.–7
Pakasteranskanperunoiden uppoaisto	normin mukainen	ei	9	9

Puhdistus ja hoito

 Kuumien keittoalueiden aiheuttama palovammojen vaara.

Keittoalueet ovat käytön jälkeen kuumia.

Kytke keittotaso pois päältä.

Anna keittoalueiden jäähtyä ennen keittotason puhdistamista.

 Rakenteisiin tunkeutuvan kosteuden aiheuttamien vaurioiden vaara. Höyrypuhdistimen höyry voi päästä laitteen sähköä johtaviin osiin ja aiheuttaa oikosulun.

Älä siksi koskaan käytä höyrypuhdistimia keittotason puhdistukseen.

Kaikki pinnat voivat värjäytyä pysyvästi, jos käytät vääränlaisia puhdistusaineita. Pinnat naarmuuntuvat herkästi.

Älä missään tapauksessa jätä pintaan puhdistusaineiden jäämiä!

Älä käytä hankaavia tai naarmuttavia puhdistusaineita.

Anna keittotason jäähtyä ennen puhdistusta.

- Puhdista keittotaso jokaisen käyttökerran jälkeen.
- Kuivaa keittotaso aina kun olet pyyhkinyt sen kostealla. Näin välttyt kalkki-jäämilta.

Epäsopivat puhdistusaineet ja -välineet

Jotta pinnat eivät vahingoittuisi, älä käytä puhdistuksessa:

- käsiastianpesuainetta
- soodaa, alkalia, ammoniakkaa, happoa tai klooria sisältäviä puhdistusaineita
- kalkkia irrottavia puhdistusaineita
- tahran- tai ruosteenpoistoainetta
- hankaavia puhdistusaineita, esim. hankausjauhetta, nestemäistä hankausainetta, puhdistuskiviä
- liuotinaineita sisältäviä puhdistusaineita
- astianpesukoneen pesuaineita
- grillin- tai uuninpuhdistusaineita
- lasinpuhdistusaineita
- hankaavia kovia sieniä tai harjoja (kuten patasieniä tai käytettyjä pesusieniä, joissa voi olla vielä hankausainejäämiä)
- ihmisieniä (taikasieniä)

Keraamisen lasipinnan puhdistus

 Terävien esineiden aiheuttamien vaurioiden vaara.

Keittotason ja työtason välinen tiivistenauha voi vahingoittua.

Keraamisen lasipinnan ja kehysten välinen tiivistenauha voi vahingoittua.

Älä käytä puhdistukseen mitään teräviä välineitä.

Käsiastianpesuaine ei poista kaikkia likaantumia ja jäämiä keraamiselta pinnalta. Lisäksi astianpesuaineesta jää lasiin sinertäviä läikkeitä. Näitä värjäntymiä on myöhemmin mahdoton poistaa.

Puhdista keraaminen lasipinta säännöllisesti tarkoitukseen kehitetyllä keraamisen keittotason puhdistusaineella.

- Poista karkea lika kostealla liinalla, kiinnitarttunut lika puhdistuskaapimen avulla.
- Puhdista keraaminen lasipinta lopuksi Mielen keraamisten tasojen ja teräspintojen puhdistukseen tarkoitettulla puhdistusaineella (ks. kappale Erikseen ostettavat lisävarusteet – Puhdistus- ja hoitoaineet) tai muulla keraamisten keittotasojen puhdistukseen tarkoitettulla aineella sekä talouspaperilla tai puhtaalla liinalla. Älä levitä puhdistusainetta kuumalle keittotasolle, sillä siitä voi jäädä pysyviä läikkeitä. Noudata puhdistusainevalmistajan ohjeita.
- Poista puhdistusainejäämät kostealla liinalla ja kuivaa pinta lopuksi.

Muutoin puhdistusainejäämät palavat kiinni seuraavilla käyttökertoilla ja vahingoittavat laitteen keraamista lasipintaa. Poista puhdistusainejäämät tarkasti.

- Puhdista kalkin, veden ja alumiinijäämien aiheuttamat (metallinhoitoiset) **tahrat** keraamisten tasojen ja teräspintojen puhdistukseen tarkoitettulla puhdistusaineella.

 Kuumien keittoalueiden aiheuttama palovammojen vaara.

Keittoalueet kuumenevat käytön aikana.

Suojaa kätesi esim. patakintailla, ennen kuin alat kaapia kuumalle lasipinnalle joutunutta sokeria, muovia tai alumiinifoliota pois puhdistuskaapimella.

- Jos kuumalle lasipinnalle joutuu **sokeria, muovia tai alumiinifoliota**, kytke laite välittömästi pois päältä.
- Kaavi lasipinnalle joutuneet aineet **heti** pois puhdistuskaapimen avulla keittotason ollessa vielä kuuma.
- Kun keittotaso on ehtinyt jäähtyä, puhdista keraaminen lasipinta vielä edellä kerrotulla tavalla.

Vianetsintä

Useimmat päivittäisessä käytössä syntyvät häiriöt ja ongelmat voit poistaa itse. Monissa tapauksissa säästät sekä aikaa että rahaa, kun sinun ei tarvitse kutsua huoltoliikettä paikalle.

Seuraavien taulukoiden tarkoituksena on auttaa sinua löytämään häiriön tai vian mahdollinen syy.

Näyttöihin tulevat ilmoitukset

Ongelma	Syy ja toimenpide
Kun kytket keittotason päälle, ajastimen näytössä näkyy LL muuttaman sekunnin ajan.	Käytön estävä lukitus/turvalukitus on kytketty päälle. ■ Poista käytön estävä lukitus tai turvalukitus käytöstä (ks. kappale Turvatoiminnot – Käytön estävä lukitus/Turvalukitus).
Kun kytket keittotason päälle, ajastimen näytössä näkyy dE hetken ajan. Keittoalueet eivät kuumene.	Keittotaso on esittelytilassa. ■ Kosketa samanaikaisesti hipaisupainikkeita 0 ja 2 niin kauan, että ajastimen näytössä vilkkuvat vuorotellen dE ja UF .
Ajastimen näytössä vilkkuu F ja keittotaso kytkeytyy automaattisesti pois päältä.	Yksi tai useampia hipaisupainikkeita on ollut peitettyinä, esim. sormella, ylikiehuneella ruoalla tai päälle asetetulla esineellä. ■ Poista likaantumattomat tai ylimääräiset esineet (ks. kappale Turvatoiminnot – Turvakatkaisu).

Odottamaton käyttäytyminen

Ongelma	Syy ja toimenpide
Jonkin keittoalueen lämmitys kytkeytyy päälle ja päältä pois.	Tämä on normaalia. Laitteen elektroniikka ohjaa lämmitysvastusten päälle ja pois päältä kytkeytymistä (ks. kappale Keittoalueiden toimintaperiaate). Jos tätä tapahtuu myös suurimmilla tehoilla, ylikuumenemissuoja on lauennut (ks. kappale Turvatoiminnot – Ylikuumenemissuoja).
Keittoalue kytkeytyy automaattisesti pois päältä.	Olet käyttänyt sitä liian pitkään. <ul style="list-style-type: none"> ■ Kytke keittoalue takaisin päälle (ks. kappale Turvatoiminnot – Turvakatkaisu).
Yksi tai useampi jälkilämmön osoitin vilkkuu.	Keittotaso on ollut käytössä tai keittoalueet ovat olleet kuumia sähkökatkon sattuessa.

Vianetsintä

Tulos ei tyydytä

Ongelma	Syy ja toimenpide
Alkukuumennusauto-matiikkaa käyttäessäsi valmistusastian sisältö ei ala kiehua lainkaan tai kiehuu vain heikosti.	Keitöt kerralla tavallista suuremman määrän ruokaa. ■ Jatka kuumennusta suurimmalla teholla ja säädä sitten tehoa käsin pienemmälle.
	Valmistusastia johtaa huonosti lämpöä. ■ Käytä jotain toista valmistusastiat, joka johtaa paremmin lämpöä.
Valmistusastian sisältö ei ala kiehua lainkaan tai kiehuu vain heikosti.	Kattila tai pannu johtaa huonosti lämpöä. ■ Käytä jotain toista valmistusastiat, joka johtaa paremmin lämpöä.
	Kattila on liian suuri keittoalueen kokoon nähden. ■ Käytä pienempää kattilaa.
	Vario-keittoalueen tai paistoalueen laajennusosaa ei ole kytketty päälle. ■ Kytke laajennusosa päälle.

Yleiset ongelmat tai tekniset häiriöt

Ongelma	Syy ja toimenpide
<p>Keittotaso tai keitto-alueet eivät kytkeydy päälle.</p>	<p>Keittotaso ei saa virtaa.</p> <ul style="list-style-type: none"> ■ Varmista ettei laitteen sulake ole lauennut. Ota yhteyttä sähköasentajaan tai Miele-huoltoon (ks. tarvittava sulakekoko laitteen arvokilvestä). <p>Kyseessä voi olla tekninen häiriö.</p> <ul style="list-style-type: none"> ■ Irrota laite sähköverkosta noin 1 minuutin ajaksi jollain seuraavista tavoista: <ul style="list-style-type: none"> – kytke automaattisulake pois päältä tai kierrä sulake kokonaan irti sulaketaulusta tai – kytke vikavirtasuojakytkin pois päältä. ■ Ellei keittotaso kytkeydy päälle vielä sittenkään, kun kytket sulakkeen/vikavirtasuojakytkimen takaisin päälle, ota yhteyttä sähköalan ammattilaiseen tai Miele-huoltoon.
<p>Kun käytät uutta keittotaso ensimmäistä kertaa, siitä muodostuu haju ja höyryä.</p>	<p>Metalliset osat on suojattu hoitoaineella. Hoitoaine saattaa aiheuttaa ohimenevää käryä ja höyryä keittotason ensimmäisellä kuumennuskerralla. Käryn ja mahdollisen höyryn muodostuminen on ohimenevä ilmiö, joka ei ole merkki mistään virheellisistä kytkennöistä tai laitteessa olevasta viasta. Ne eivät ole myöskään terveydelle haitallisia.</p>

Erikseen ostettavat lisävarusteet

Miele on kehittänyt laajan valikoiman lisävarusteita sekä puhdistus- ja hoitotuotteita, jotka on sovitettu Mielen laitteisiin optimaalisella tavalla.

Voit hankkia näitä tuotteita kätevimmin Mielen verkkokaupasta.

Voit hankkia kaikkia tuotteita myös Miele-huollosta (katso tämän käyttöohjeen takakansi) tai Miele-kauppiaaltasi.

Puhdistus- ja hoitaineet

Keraamisten tasojen ja teräspintojen puhdistusaine 250 ml

Poistaa pinttyneitä likaantumia, kalkkitahroja ja alumiinijäämiä.

Mikrokuituliina

Sormenjälkien ja kevyiden tahrojen pyyhkimiseen.

Yhteydenotto häiriötilanteissa

Ellet saa itse poistetuksi toimintahäiriötä, ota yhteys Mielen koneita ja laitteita myyvään liikkeeseen tai Mielen asiakaspalveluun.

Mielen huollon voit varata verkossa osoitteesta www.miele.fi/huolto.

Mielen asiakaspalvelun yhteystiedot löydät tämän vihkosen takakannesta.

Asiakaspalvelu tarvitsee laitteen mallitunnisteen ja valmistusnumeron (Fabr./SN/Nr.). Nämä tiedot löytyvät arvokilvestä.

Arvokilpi

Liimaa laitteen mukana toimitettu arvokilpi tähän. Varmista että arvokilvessä näkyvä tyyppinumero vastaa tämän vihkosen takakannessa ilmoitettua tyyppinumeroa.

Takuu

Tälle laitteelle on myönnetty kahden (2) vuoden takuu.

Lisätietoja takuuehdoista löydät laitteen mukana toimitetusta erillisestä takuuvihkosesta.

Asennus

Turvallisuusohjeita asentamista varten



Virheellisen asennuksen aiheuttamien vahinkojen vaara. Keittotaso voi vahingoittua, jos sijoitat sen paikalleen väärin. Jätä keittotason asennus alan ammattilaisen tehtäväksi.



Sähköiskuvaara. Laitteen vääränlainen liittäminen sähköverkkoon voi aiheuttaa sähköiskun. Anna sähköalan ammattilaisen liittää keittotaso sähköverkkoon.



Putoavien esineiden aiheuttama vaurioiden vaara. Keittotaso voi vahingoittua sen yläpuolisten yläkaappien ja liesituulettimen asennuksen yhteydessä. Asenna siksi keittotaso paikalleen vasta, kun yläkaapit ja liesituuletin on ensin asennettu.

- ▶ Työtason pinnoitteen on oltava liimattu kuumuutta kestävällä (100 °C) liima-aineella, jottei pinnoite irtoa tai menetä muotoaan. Seinän ja keittotason väliin tulevien listojen on oltava kuumuutta kestäviä.
- ▶ Keittotasoa ei saa asentaa kylmälaitteiden, astianpesukoneen eikä pesukoneen tai kuivausrummun yläpuolelle.
- ▶ Verkkoliitäntäjohto on asennettava siten, ettei kukaan pääse koskemaan siihen asennuksen jälkeen.
- ▶ Keittotason verkkoliitäntäjohto ei saa joutua kosketuksiin liikkuvien keittiökalusteiden osien (esim. vetolaatikosto) kanssa eikä johtoon saa kohdistua minkäänlaista mekaanista rasitusta.
- ▶ Noudata seuraavilla sivuilla annettuja turvaetäisyyksiä.

Turvaetäisyydet

Turvaetäisyys keittotason yläpuolella

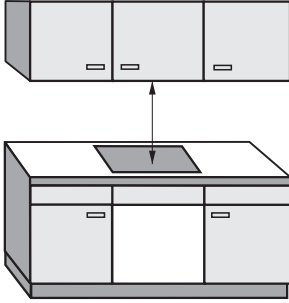

Keittotason ja sen yläpuolelle asennettavan liesituulettimen väliin on jätettävä liesituulettinvalmistajan suosittelema turvaväli.

Jos liesituulettimen valmistajan suositukset eivät ole käytettävissä, jätä keittotason ja helposti syttyvien materiaalien (esim. yläpuolelle ripustetun hyllyn) väliseksi turvaetäisyydeksi vähintään 600 mm.

Kun asennat liesituulettimen alle rinnakkain useita laitteita, joiden käyttö- ja asennusohjeissa suositeltu vähimmäisetäisyys liesituulettimesta on erilainen, etäisyydeksi tulee valita aina suurin ilmoitettu etäisyys.

Asennus

Turvaetäisyys sivuilta/takaa

Keittotaso tulisi mieluiten sijoittaa siten, että sen molemmille puolille jää runsaasti vapaata tilaa.

Keittotason takana oleviin kaapistoihin tai takaseinään on jätettävä vähintään alla ilmoitettu vähimmäisetäisyys ①.

Keittotason toisella sivulla (vasemmalla tai oikealla puolella) olevaan kaapistoon tai seinään on jätettävä vähintään alla ilmoitettu vähimmäisetäisyys ②, ③ ja vastakkaisella sivulla vähimmäisetäisyys on 300 mm.

① vähimmäisetäisyys keittotason upotusaukosta **takaseinään**:
50 mm

② vähimmäisetäisyys keittotason upotusaukon **oikealta** sivulta sivuseinään (esim. komerokaappiin):

50 mm KM 6522/6527

70 mm KM 6520

③ vähimmäisetäisyys keittotason upotusaukon **vasemmalta** sivulta sivuseinään (esim. komerokaappiin):

50 mm KM 6520/6522

70 mm KM 6527

100 mm KM 6521/6523

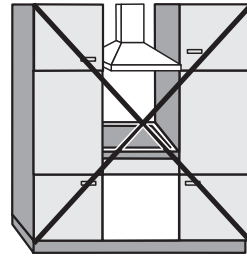

Ei sallittu

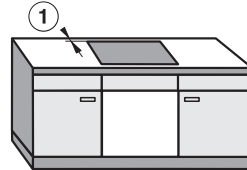
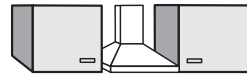

Erittäin suositeltava

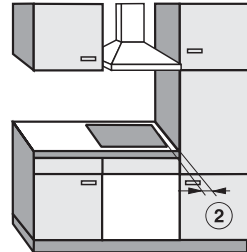

Ei suositeltava

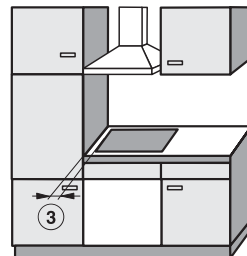

Ei suositeltava

Välipohja

Keittotason alle ei tarvita välipohjaa, mutta haluttaessa sellaisen voi asentaa.

Jos keittotason alle asennetaan välipohja, työtason yläreunan ja välipohjan yläreunan välisen etäisyyden on oltava vähintään 110 mm.

Verkkoliitännäjäjohtojen vetämistä varten välipohjan taakse on varattava vähintään 10 mm:n ilmarako. Jos keittotasossa on ulkoinen verkkoliitännäjärasia, raon on oltava vähintään 30 mm.

Asennus

Keittotason turvaetäisyys, kun välitilan seinässä on erikoispinnoite

Jos laitteen takana olevassa välitilaseinässä on erikoispinnoite, työtasoon tehtävän upotusaukon ja seinäpinnoitteen väliin täytyy jättää riittävä turvaetäisyys, koska korkeat lämpötilat voivat vahingoittaa tai muovata seinäpinnoitetta.

Kun välitilan seinäpinnoite on puuta tai muuta palavaa materiaalia, upotusaukon takareunan ja seinäpinnoitteen välisen etäisyyden on oltava vähintään 50 mm ⑤.

Jos seinäpinnoite on palamatonta materiaalia (metallia, luonnonkiveä, keraamisia laattoja tms.), upotusaukon ja seinäpinnoitteen välinen vähimmäisetäisyys ⑤ on 50 mm vähennettynä seinäpinnoitteen paksuudella.

Esimerkki: seinäpinnoitteen paksuus 15 mm

50 mm - 15 mm = vähimmäisetäisyys 35 mm

Huulloskeittotasot

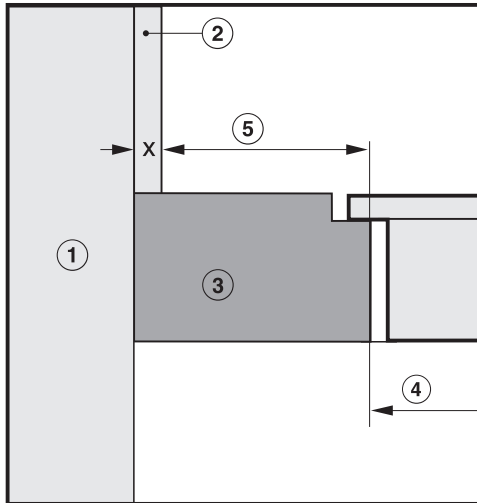

Kehykselliset / viistetyt keittotasot

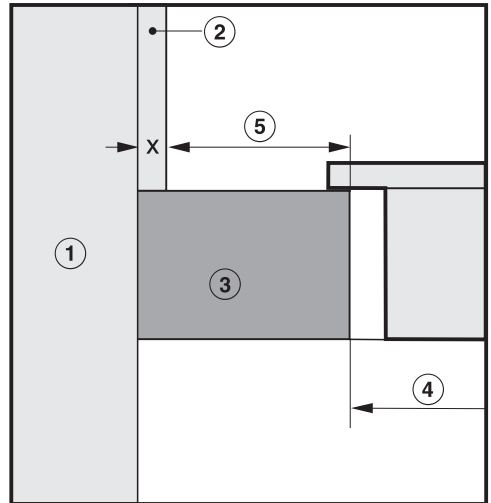

- ① Seinärakenne
- ② Seinäpinnoitteen mitta x = seinäpinnoitteen paksuus
- ③ Työtaso
- ④ Työtasoon tehty upotusaukko
- ⑤ Vähimmäisetäisyys
palaviin materiaaleihin 50 mm
palamattomiin materiaaleihin 50 mm - mitta x

Ohjeita asennukseen

Kelluva asennus

Keittotason ja työtason välinen tiiviste

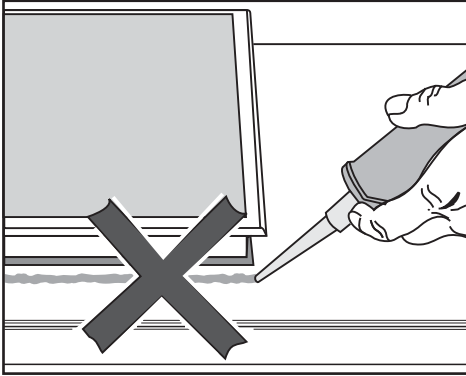

! Virheellisen asennuksen aiheuttama vaurioiden vaara.

Jos keittotaso täytyy myöhemmin irrottaa työtasosta, keittotaso ja työtaso voivat vahingoittua, jos olet käyttänyt saumausainetta keittotason tiivistämiseen.

Älä missään tapauksessa laita mitään saumausainetta keittotason ja työtason väliin.

Keittotason reunan alla oleva tiivistenauha toimii riittävänä tiivisteenä työtasoa vasten.

Tiivistenauha

Jos keittotaso joudutaan irrottamaan huoltoa varten, sen reunan alla oleva tiivistenauha voi vahingoittua.

Vaihda tiivistenauha aina, kun laite asennetaan uudelleen paikalleen.

Kaakeloitu työtaso

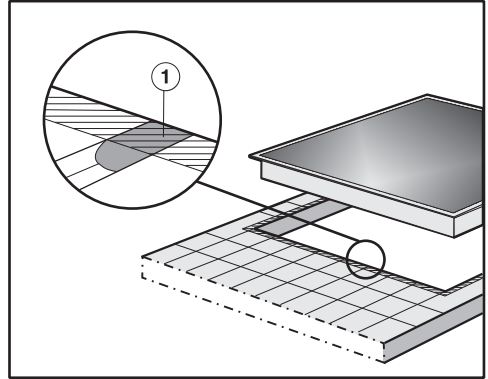

Tasoita kaakelisaumat ① ja varmista, että työtason pinta on upotusaukon reunan alueelta (kuvassa viivoitettuna näkyvä alue) sileä ja tasainen, jotta keittotaso painuisi tasaisesti upotusaukoon ja jotta sen reunan alla oleva tiivistenauha asettuisi riittävän tiiviisti työtason pintaa vasten.

Asennus

Huullosasennus

Huullosasennus on mahdollinen vain luonnonkivestä (graniitti, marmori) tai massiivipuusta valmistettuihin sekä kaakeloituihin työtasoihin. Kappaleessa Asennus – Sijoitusmitat – Huullosasennus on lisäksi ilmoitettu erikseen sellaiset keittotasot, jotka sopivat asennettaviksi lasisiin työtasoihin. Jos työtaso on valmistettu jostakin muusta materiaalista, tarkista aina työtason valmistajalta, soveltuuko kyseinen materiaali laitteen asennukseen.

Alakaapin sisäleveyden on oltava vähintään yhtä leveä kuin työtasoon tehdyn upotusaukon sisäreuna (ks. kappale Asennus – Sijoitusmitat – Huullosasennus). Näin keittotasoon pääsee käsiksi alhaaltapäin myös asennuksen jälkeen ja keittotason asennuskotelo voidaan tarvittaessa irrottaa huoltotöitä varten. Jos keittotasoon ei pääse käsiksi alhaaltapäin asennuksen jälkeen, keittotason saumausaine täytyy ensin poistaa ja keittotaso täytyy irrottaa työtasosta.

Luonnonkiviset työtasot

Keittotaso asennetaan suoraan työtasoon jyrskytyyn aukkoon.

Massiivipuiset, kaakeloidut, lasiset työtasot

Keittotaso kiinnitetään sijoitusaukkoon puulistojen avulla. Kiinnityslistat eivät sisälly toimitukseen, vaan ne on hankittava erikseen.

Sijoitusmitat – kelluva asennus

Kaikki asennuspiirroksissa ilmoitetut mitat ovat millimetrejä.

KM 6520 FR

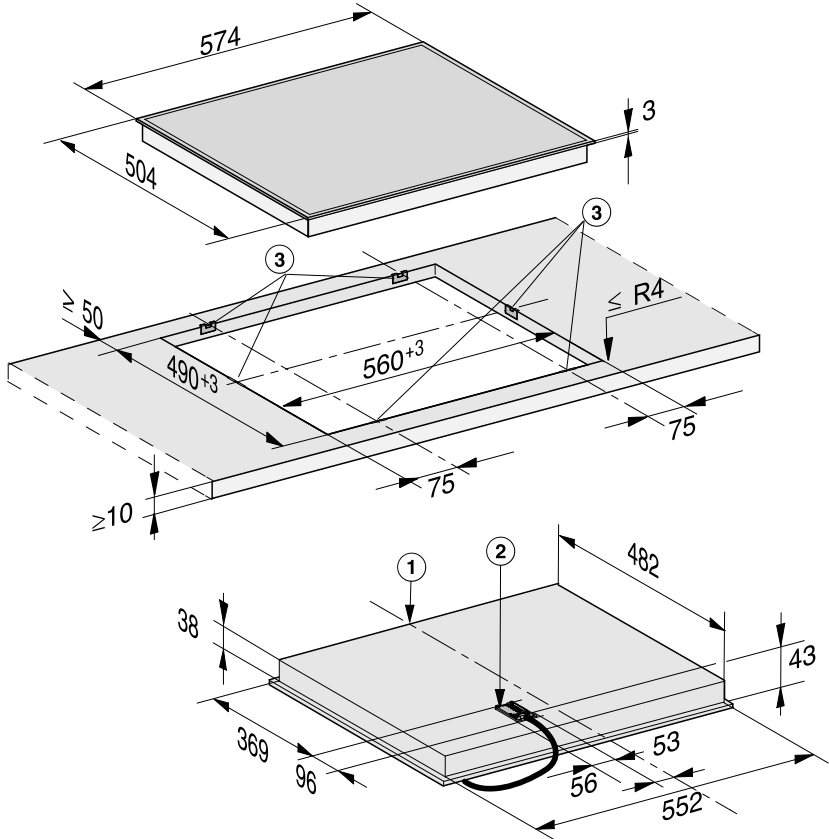

- ① Laitteen etupuoli
- ② Liitännärasia ja verkkoliitännäjohto
Verkkoliitännäjohdon P = 1 440 mm
- ③ Kiinnitysrousset

Asennus

KM 6521 FR

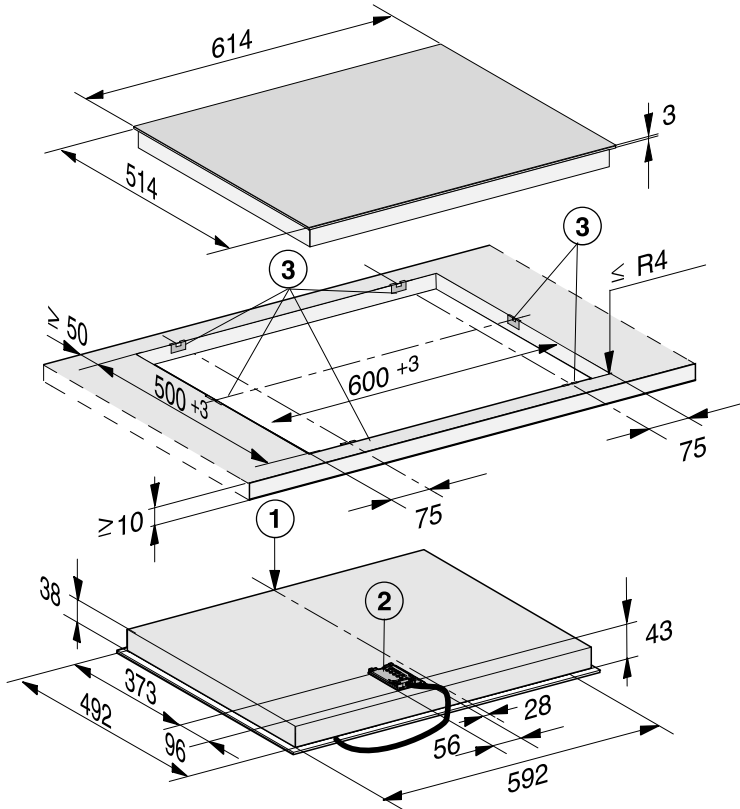

- ① Laitteen etupuoli
- ② Liitintärasia ja verkkoliitintäjohto
Verkkoliitintäjohtoon P = 1 440 mm
- ③ Kiinnitysrousset

KM 6522 FR

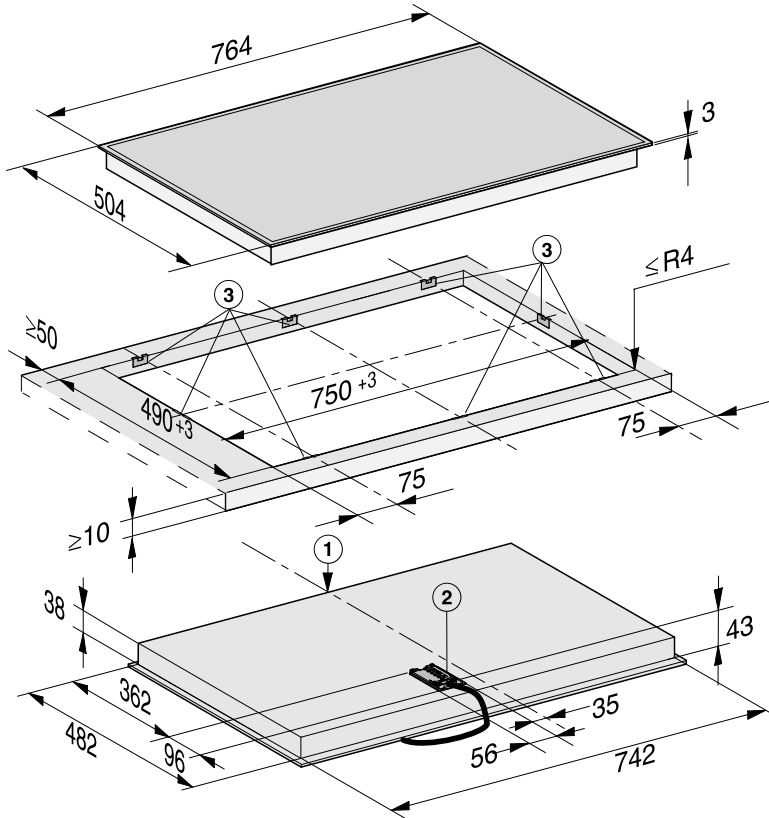

- ① Laitteen etupuoli
- ② Liitäntärasia ja verkkoliitäntäjohto
Verkkoliitäntäjohdon P = 1 440 mm
- ③ Kiinnitysrousset

Asennus

KM 6527 FR

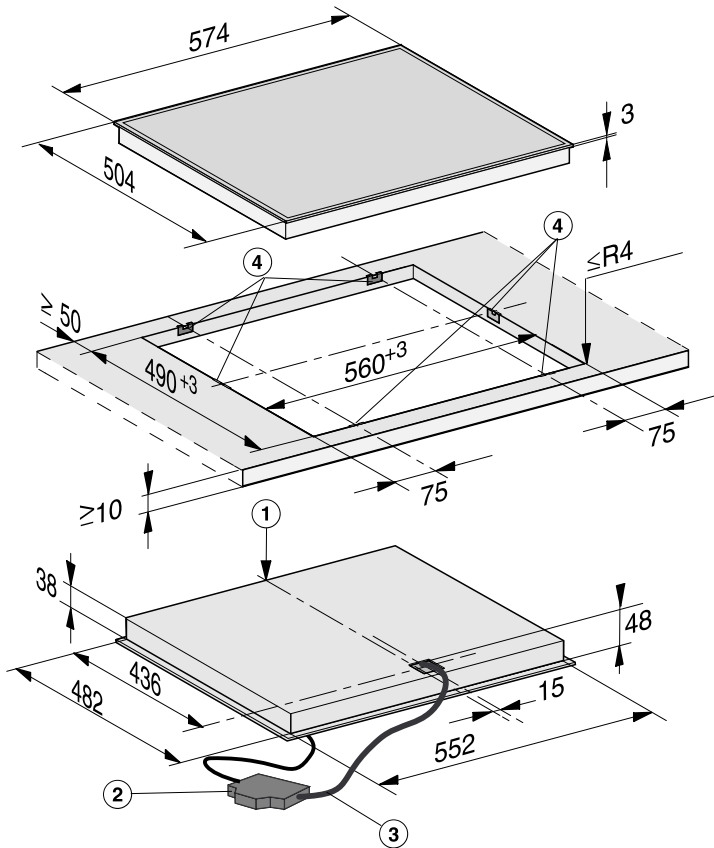

- ① Laitteen etupuoli
- ② Liitäntärasia ja verkkoliitäntäjohto
Verkkoliitäntäjohton P = 1 440 mm
- ③ Johtosarja, P = 1 550 mm
- ④ Kiinnitysrousset

Kelluva asennus

Työtason esivalmistelu

- Tee työtasoon tarvittava upotusaukko. Noudata tarvittavia turvaetäisyyksiä (ks. kappale Asennus – Turvaetäisyydet).
- **Kun työtaso on puuta**, tiivistä upotusaukon leikkauspinnat erikoislakalla, silikonilla tai valuhartsilla. Näin välttyt leikkauspintojen turpoamiselta mahdollisen kosteuden vaikutuksesta. Tiivistemateriaalin on oltava lämmönkestävää.

Ole huolellinen levittäessäsi tiivisteitä, ettei niitä joudu työtason yläpinnalle.

Keittotaso pysyy tukevasti paikallaan upotusaukossa erillisen tiivistelistan ansiosta. Keittotason ja työtason välissä näkyvä pieni rako pienenee keittotason käytön myötä.

Kiinnitysjosien kiinnitys – puinen työtaso

Kiinnitysjosien tarkka sijainti näkyy kunkin keittotason kuvasta.

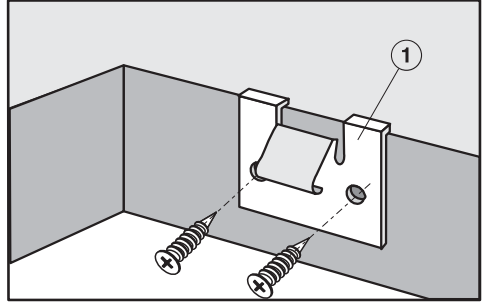

- Aseta kiinnitysjoset ① keittotason kuvassa näkyviin kohtiin työtasoon tehdyn aukon yläreunaan.
- Kiinnitä kiinnitysjoset ① mukana toimitetuilla puuruuveilla 3,5 x 25 mm.

Asennus

Kiinnitysrousien kiinnitys – luonnon- kivinen työtaso

Tarvitset kiinnitysrousien kiinnittämiseen vahvaa kaksipuolista tarranauhua (ei kuulu toimitukseen).

Kiinnitysrousien tarkka sijainti näkyy kunkin keittotason kuvasta.

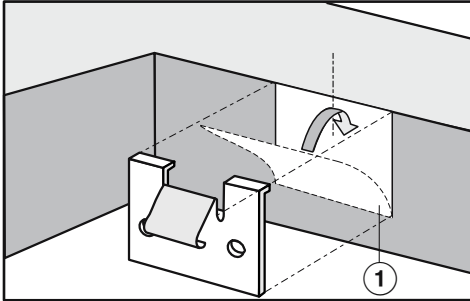

- Liimaa tarranauha ① keittotason kuvassa näkyviin kohtiin työtasoon tehdyn aukon yläreunaan.
- Aseta kiinnitysrousit upotusaukon yläreunaa vasten ja paina ne tiukasti kiinni tarroihin.

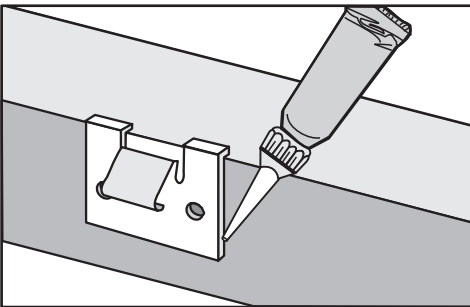

- Tiivistä lopuksi kiinnitysrousit lämmönkestävällä silikonilla molemmilta sivuilta ja alareunasta.

Keittotason upottaminen

- Pujota verkkoliitäntäjohto upotusaukon läpi.
- Aseta keittotaso upotusaukon kohdalle.
- Paina keittotasoa kaksin käsin reunoista tasaisesti alaspäin, kunnes se napsahtaa kuuluvasti paikalleen. Kun keittotaso on napsahtanut paikalleen, varmista, että tiivistenauha ottaa joka puolelta kiinni työtason pintaan, jotta laitteen ja työtason välisestä yhtymäkohdasta tulee tiivis.

Jollei tiivistenauha painu kaikista laitteen nurkista tiivisti työtason pintaa vasten, työstä nurkkien sädetä ($\leq R4$) varovasti pistosahalla.

Älä missään tapauksessa käytä saumausaineita (esim. silikonointia) lisätiivisteenä!

- Liitä keittotaso sähköverkkoon.
- Tarkista keittotason toiminta.

Keittotason voi nyt irrottaa vain erikoistyökalun avulla.

Sijoitusmitat – huullosasennus

Kaikki asennuspiirroksissa ilmoitetut mitat ovat millimetrejä.

KM 6520 FL

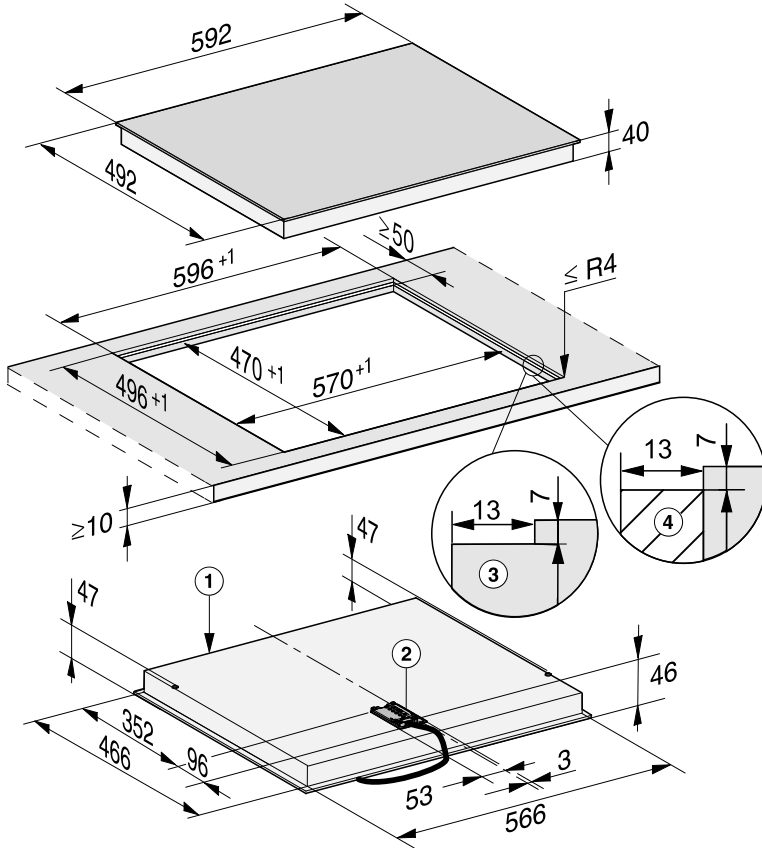

- ① Laitteen etupuoli
- ② Liitäntärasia ja verkkoliitäntäjohto
Verkkoliitäntäjohdon P = 1 440 mm
- ③ Luonnonkivityötasoon tehty huullos
- ④ Puinen lista 13 mm (ei kuulu toimitukseen)

Asennus

KM 6523 FL

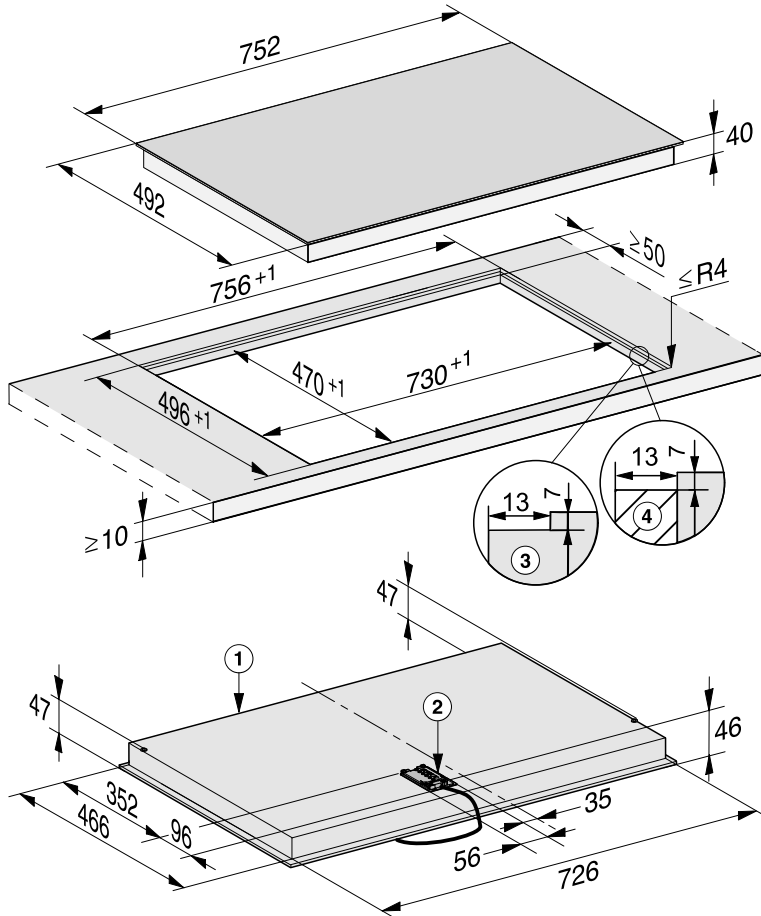

- ① Laitteen etupuoli
- ② Liitintärsä ja verkkoliitintäjohto
Verkkoliitintäjohdon P = 1 440 mm
- ③ Luonnonkiviyötasoon tehty huullos
- ④ Puinen lista 13 mm (ei kuulu toimitukseen)

Huullosasennus

- Tee työtason tarvittava upotusaukko. Noudata tarvittavia turvaetäisyyksiä (ks. kappale Asennus – Turvaetäisyydet).
- Massiivipuiset / kaakeloidut / lasiset työtasot:
Kiinnitä puulistat 7 mm työtason pinnan alapuolelle (ks. kuva kappaleessa Asennus – Sijoitusmitat – Huullosasennus).
- Pujota keittotason verkkoliitäntäjohto upotusaukon läpi alas.
- Aseta keittotaso upotusaukkoon ja keskitä se paikalleen.

Keittotason ja työtason väliin on jäätävä vähintään 2 mm:n rako. Rako on välttämätön, jotta keittotason voi tiivistää asianmukaisesti.

- Liitä keittotaso sähköverkkoon.
- Tarkasta keittotason toiminta.
- Tiivistä työtason ja keittotason välinen rako lämmönkestävällä (vähintään 160 °C) silikonilla.

 Vääränlaisten tiivistysaineiden aiheuttama vaurioiden vaara.

Vääränlaiset saumausaineet voivat vaurioittaa luonnonkiveä.

Käytä luonnonkiveen ja luonnonkivestä valmistettuihin kaakeleihin ainoastaan luonnonkivelle tarkoitettua silikonია. Noudata valmistajan antamia ohjeita.

Sähköliitäntä



Virheellisen liitännän aiheuttamien vahinkojen vaara.

Asiattomista korjauksista voi aiheutua vaaratilanteita laitteen käyttäjälle.

Miele ei vastaa vahingoista, jotka johtuvat asiattomista asennus- ja huoltotoista sekä korjauksista tai laitteen puuttuvasta tai puutteellisesta maadoituksesta (esim. sähköiskut).

Anna sähköalan ammattilaisen liittää keittotaso sähköverkkoon.

Asentajan on tunnettava kansalliset määräykset sekä paikallisen sähköyhtiön ohjeet ja noudatettava niitä.

Suojaeristettyjen osien kosketussuojaus täytyy tarkistaa asennuksen jälkeen.

Kokonaisliitântäteho

katso arvokilpi

Sähköliitântätiedot

Tarvittavat sähköliitântätiedot löydät laitteen arvokilvestä. Tarkista, että arvokilven tiedot vastaavat käytettäviä sulakkeita ja sähköverkon jännitettä.

Erlaiset liitântämahdollisuudet käyvät ilmi oheisesta liitântäkaaviosta.

Vikavirtasuojakytkin

Turvallisuuden lisäämiseksi liitännän voi varustaa VDE-suositusten mukaisella vikavirtasuojakytkimellä, jonka laukeamisvirta on 30 mA.

Erotuskytkentä sähköverkosta

Keittotason asennus on varustettava erillisellä, kaikki koskettimet avaavalla erotuskytkimellä! Käytettävän kytkimen erotusvälin tulee olla vähintään 3 mm. Tällaisia kytkimiä ovat mm. ylivirtasuojakytkimet ja suojakytkimet.

Sähköverkosta irrottaminen



Sähköiskuvaara.

Laitteen liittäminen takaisin sähköverkkoon kesken korjaus- ja/tai huoltotöiden voi aiheuttaa sähköiskun.

Varmista siksi, ettei mikään tai kukaan pääse kytkemään laitetta vahingossa takaisin sähköverkkoon.

Jos laite on irrotettava sähköverkosta, toimi jollakin seuraavista tavoista:

Keraamiset sulakkeet

- Ota sulakkeet kokonaan pois paikaltaan.

Ruuvattavat automaattisulakkeet

- Paina testauspainiketta (punainen), kunnes keskipainike (musta) hyppää ulos.

Muut automaattisulakkeet

- (johdonsuojakatkaisin, vähintään tyyppi B tai C): Käännä vipu asennosta 1 (päällä) asentoon 0 (pois päältä).

Vikavirtasuojakytkin

- Kytke pääkytkin asennosta 1 (päällä) asentoon 0 (pois päältä) tai paina testauspainiketta.

Verkkoliitäntäjohto

Laite on liitettävä sähköverkkoon liitäntäkaavion mukaisesti tyyppiä H 05 VV-F (PVC-eristeinen) olevalla kaapelilla, jonka johdinten poikkipinta-ala on riittävä.

Erilaiset liitäntämahdollisuudet käyvät ilmi oheisesta liitäntäkaaviosta.

Sähköverkon jännitettä ja keittotason kokonaisliitäntätehoa koskevat tiedot löydät laitteen arvokilvestä.

Verkkoliitäntäjohdon vaihtaminen



Sähköiskuvaara.

Asiaton sähköliitäntä voi aiheuttaa sähköiskun.

Jätä liitäntäjohdon vaihto sähköalan ammattilaisen tehtäväksi.

Käytä verkkoliitäntäjohtoa, jonka kaapelityyppi on H 05 VV-F ja poikkipinta-ala sopiva. Verkkoliitäntäjohtoja voi tilata valmistajalta tai Miele-huollosta.

Asennus

Sähkökytkentäkaavio

Kaikki liitännät eivät välttämättä ole mahdollisia joka keittiössä. Tutustu kansallisiin määräyksiin ja paikallisen sähköyhtiön ohjeisiin ja noudata niitä.

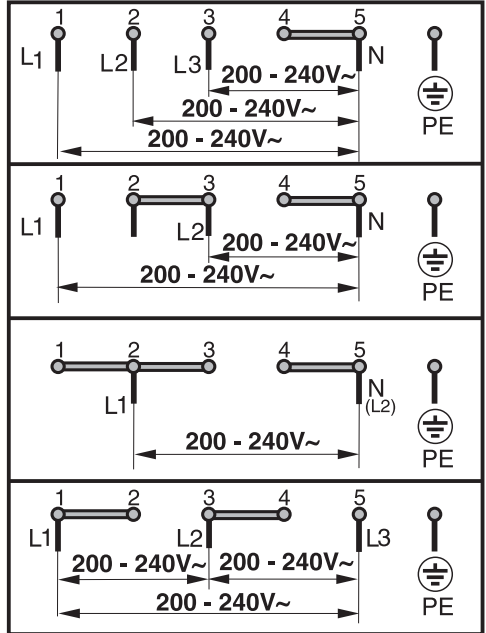

Kotitalouksien sähkökeittotasojen tuoteseloste

EU asetuksen 66/2014 mukaan

MIELE	
Mallitunniste / -merkki	KM 6520
Keittovyöhykkeiden ja/tai alueiden lukumäärä	4
Pyöreät sähkökeittovyöhykkeet, kunkin hyötypinta-alan/keittoalueen halkaisija Muut kuin pyöreät sähkökeittovyöhykkeet tai -alueet: keittovyöhykkeen tai -alueen hyötypinta-alan pituus/leveys	1. = Ø 180 mm 2. = Ø 160 mm 3. = Ø 120 / Ø 210 mm 4. = Ø 145 mm 5. = 6. =
Kunkin sähkökeittovyöhykkeen tai -alueen kilogrammaa kohti laskettu energiankulutus (EC _{electric cooking})	1. = 190,9 Wh/kg 2. = 175,9 Wh/kg 3. = 187,7 Wh/kg 4. = 190,2 Wh/kg
Keittotason kilogrammaa kohti laskettu energiankulutus (EC _{electric hob})	186,2 Wh/kg

Kotitalouksien sähkökeittotasojen tuoteseloste

EU asetuksen 66/2014 mukaan

MIELE	
Mallitunniste/-merkki	KM 6521
Keittovyöhykkeiden ja/tai alueiden lukumäärä	
Pyöreät sähkökeittovyöhykkeet, kunkin hyötypinta-alan/keittoalueen halkaisija Muut kuin pyöreät sähkökeittovyöhykkeet tai -alueet: keittovyöhykkeen tai -alueen hyötypinta-alan pituus/leveys	1. = Ø 120 / Ø 210 mm 2. = Ø 145 mm 3. = Ø 170 / 170x265 mm 4. = Ø 160 mm 5. = 6. =
Kunkin sähkökeittovyöhykkeen tai -alueen kilogrammaa kohti laskettu energiankulutus (EC _{electric cooking})	1. = 190,9 Wh/kg 2. = 175,9 Wh/kg 3. = 187,7 Wh/kg 4. = 190,2 Wh/kg
Keittotason kilogrammaa kohti laskettu energiankulutus (EC _{electric hob})	186,2 Wh/kg

Tuotetiedot

Kotitalouksien sähkökeittotasojen tuoteseloste

EU asetuksen 66/2014 mukaan

MIELE	
Mallitunniste / -merkki	KM 6522
Keittovyöhykkeiden ja/tai alueiden lukumäärä	4
Pyöreät sähkökeittovyöhykkeet, kunkin hyötypinta-alan/keittoalueen halkaisija Muut kuin pyöreät sähkökeittovyöhykkeet tai -alueet: keittovyöhykkeen tai -alueen hyötypinta-alan pituus/leveys	1. = Ø 120 / Ø 210 mm 2. = Ø 145 mm 3. = Ø 170 / 170x265 mm 4. = Ø 180 mm 5. = 6. =
Kunkin sähkökeittovyöhykkeen tai -alueen kilogrammaa kohti laskettu energiankulutus (EC _{electric} cooking)	1. = 188,6 Wh/kg 2. = 190,3 Wh/kg 3. = 174,9 Wh/kg 4. = 179,5 Wh/kg
Keittotason kilogrammaa kohti laskettu energiankulutus (EC _{electric hob})	183,3 Wh/kg

Kotitalouksien sähkökeittotasojen tuoteseloste

EU asetuksen 66/2014 mukaan

MIELE	
Mallitunniste/-merkki	KM 6523
Keittovyöhykkeiden ja/tai alueiden lukumäärä	
Pyöreät sähkökeittovyöhykkeet, kunkin hyötypinta-alan/keittoalueen halkaisija Muut kuin pyöreät sähkökeittovyöhykkeet tai -alueet: keittovyöhykkeen tai -alueen hyötypinta-alan pituus/leveys	1. = Ø 120 / Ø 210 mm 2. = Ø 145 mm 3. = Ø 170 / 170x290 mm 4. = Ø 180 mm 5. = 6. =
Kunkin sähkökeittovyöhykkeen tai -alueen kilogrammaa kohti laskettu energiankulutus (EC _{electric} cooking)	1. = 190,9 Wh/kg 2. = 175,9 Wh/kg 3. = 187,7 Wh/kg 4. = 190,2 Wh/kg
Keittotason kilogrammaa kohti laskettu energiankulutus (EC _{electric hob})	186,2 Wh/kg

Kotitalouksien sähkökeittotasojen tuoteseloste

EU asetuksen 66/2014 mukaan

MIELE	
Mallitunniste/-merkki	KM 6527
Keittovyöhykkeiden ja/tai alueiden lukumäärä	3
Pyöreät sähkökeittovyöhykkeet, kunkin hyötypinta-alan/keittoalueen halkaisija Muut kuin pyöreät sähkökeittovyöhykkeet tai -alueet: keittovyöhykkeen tai -alueen hyötypinta-alan pituus/leveys	1. = Ø 145 / Ø 210 / Ø 270 mm 2. = Ø 180 mm 3. = Ø 160 mm 4. = 5. = 6. =
Kunkin sähkökeittovyöhykkeen tai -alueen kilogrammaa kohti laskettu energiankulutus (EC _{electric cooking})	1. = 175,6 Wh/kg 2. = 191,1 Wh/kg 3. = 177,0 Wh/kg
Keittotason kilogrammaa kohti laskettu energiankulutus (EC _{electric hob})	181,2 Wh/kg

Miele Oy
Porttikaari 6
01200 Vantaa
Puhelin: (09) 875 970
Sähköposti: asiakaspalvelu@miele.fi
Internet: www.miele.fi

Saksa
Miele & Cie. KG
Carl-Miele-Straße 29
33332 Gütersloh

KM 6520 FR, KM 6520 FL, KM 6521 FR, KM 6522 FR,
KM 6523 FL, KM 6527 FR